

ubezpieczenia od ustalenia prawa ubezpieczonego do emerytury lub renty, ubezpieczenie ustaje z końcem kwartału, w którym wydano decyzję lub ogłoszono orzeczenie sądu w przedmiocie ustalenia tego prawa, lecz nie wcześniej niż z końcem kwartału, w którym ubezpieczony nabył to prawo. Jeżeli ustalenie prawa do emerytury lub renty nie stało się prawomocne, ubezpieczenie ulega przywróceniu." powinny być wyrazy „4. Jeżeli złożony został wniosek o rentę lub emeryturę, obowiązek ubezpieczenia ustaje z końcem kwartału, w którym wydana została decyzja o przyznaniu świadczenia, jednak nie

wcześniej niż z końcem kwartału, w którym ubezpieczony nabył to prawo.”;

- 2) w rozporządzeniu Rady Ministrów z dnia 3 grudnia 1996 r. zmieniającym rozporządzenie w sprawie właściwości miejscowej organów podatkowych w sprawach niektórych zobowiązań podatkowych (Dz. U. Nr 145, poz. 673) w § 1 w pkt 2, w zapisie § 5 pkt 1 lit. b) zamiast wyrazów „Drugi Urząd Skarbowy Łódź-Śródmieście” powinny być wyrazy „Urząd Skarbowy Łódź-Śródmieście”.

Prezes Rady Ministrów: *W. Cimoszewicz*

772

OBWIESZCZENIE MINISTRA TRANSPORTU I GOSPODARKI MORSKIEJ

z dnia 23 grudnia 1996 r.

w sprawie ogłoszenia jednolitego tekstu rozporządzenia w sprawie warunków technicznych i badań pojazdów.

1. Na podstawie § 2 rozporządzenia Ministra Transportu i Gospodarki Morskiej z dnia 18 października 1994 r. zmieniającego rozporządzenie w sprawie warunków technicznych i badań pojazdów (Dz. U. Nr 116, poz. 557) ogłasza się w załączniku do niniejszego obwieszczenia jednolity tekst rozporządzenia Ministra Transportu i Gospodarki Morskiej z dnia 1 lutego 1993 r. w sprawie warunków technicznych i badań pojazdów (Dz. U. Nr 21, poz. 91), z uwzględnieniem zmian wprowadzonych:

- 1) rozporządzeniem Ministra Transportu i Gospodarki Morskiej z dnia 30 grudnia 1993 r. zmieniającym rozporządzenie w sprawie warunków technicznych i badań pojazdów (Dz. U. Nr 134, poz. 656),
- 2) rozporządzeniem Ministra Transportu i Gospodarki Morskiej z dnia 18 października 1994 r. zmieniającym rozporządzenie w sprawie warunków technicznych i badań pojazdów (Dz. U. Nr 116, poz. 557),
- 3) rozporządzeniem Ministra Transportu i Gospodarki Morskiej z dnia 11 kwietnia 1995 r. zmieniającym rozporządzenie w sprawie warunków technicznych i badań pojazdów (Dz. U. Nr 45, poz. 236),
- 4) rozporządzeniem Ministra Transportu i Gospodarki Morskiej z dnia 21 czerwca 1995 r. zmieniającym rozporządzenie w sprawie warunków technicznych i badań pojazdów (Dz. U. Nr 74, poz. 374),
- 5) rozporządzeniem Ministra Transportu i Gospodarki Morskiej z dnia 21 grudnia 1995 r. zmieniającym rozporządzenie w sprawie warunków technicznych i badań pojazdów (Dz. U. Nr 153, poz. 789),
- 6) rozporządzeniem Ministra Transportu i Gospodarki Morskiej z dnia 19 grudnia 1996 r. zmieniającym

rozporządzenie w sprawie warunków technicznych i badań pojazdów (Dz. U. Nr 152, poz. 726)

i zmian wynikających z przepisów ogłoszonych przed dniem wydania jednolitego tekstu.

2. Podany w załączniku do niniejszego obwieszczenia jednolity tekst rozporządzenia nie obejmuje:

- 1) § 2 rozporządzenia Ministra Transportu i Gospodarki Morskiej z dnia 30 grudnia 1993 r. zmieniającego rozporządzenie w sprawie warunków technicznych i badań pojazdów (Dz. U. Nr 134, poz. 656), który stanowi:
„§ 2. Rozporządzenie wchodzi w życie z dniem 1 stycznia 1994 r.”,
- 2) § 3 rozporządzenia Ministra Transportu i Gospodarki Morskiej z dnia 18 października 1994 r. zmieniającego rozporządzenie w sprawie warunków technicznych i badań pojazdów (Dz. U. Nr 116, poz. 557), który stanowi:
„§ 3. Rozporządzenie wchodzi w życie po upływie 30 dni od dnia ogłoszenia,”,
- 3) § 2 rozporządzenia Ministra Transportu i Gospodarki Morskiej z dnia 11 kwietnia 1995 r. zmieniającego rozporządzenie w sprawie warunków technicznych i badań pojazdów (Dz. U. Nr 45, poz. 236), który stanowi:
„§ 2. Rozporządzenie wchodzi w życie po upływie 30 dni od dnia ogłoszenia.”,
- 4) § 2 rozporządzenia Ministra Transportu i Gospodarki Morskiej z dnia 21 czerwca 1995 r. zmieniającego rozporządzenie w sprawie warunków technicznych i badań pojazdów (Dz. U. Nr 74, poz. 374), który stanowi:

„§ 2. Rozporządzenie wchodzi w życie z dniem ogłoszenia.”,

5) § 2 rozporządzenia Ministra Transportu i Gospodarki Morskiej z dnia 21 grudnia 1995 r. zmieniającego rozporządzenie w sprawie warunków technicznych i badań pojazdów (Dz. U. Nr 153, poz. 789), który stanowi:

„§ 2. Rozporządzenie wchodzi w życie po upływie 7 dni od dnia ogłoszenia.”

6) § 2 rozporządzenia Ministra Transportu i Gospodarki Morskiej z dnia 19 grudnia 1996 r. zmieniającego rozporządzenie w sprawie warunków technicznych i badań pojazdów (Dz. U. Nr 152, poz. 726), który stanowi:

„§ 2. Rozporządzenie wchodzi w życie z dniem ogłoszenia.”

Minister Transportu i Gospodarki Morskiej:

B. Liberadzki

Załącznik do obwieszczenia Ministra Transportu i Gospodarki Morskiej z dnia 23 grudnia 1996 r. (poz. 772)

ROZPORZĄDZENIE MINISTRA TRANSPORTU I GOSPODARKI MORSKIEJ

z dnia 1 lutego 1993 r.

w sprawie warunków technicznych i badań pojazdów.

Na podstawie art. 58 ust. 1 pkt 1 i art. 67 pkt 1 ustawy z dnia 1 lutego 1983 r. — Prawo o ruchu drogowym (Dz. U. z 1992 r. Nr 11, poz. 41 i Nr 26, poz. 114) zarządza się, co następuje:

Rozdział 1

Przepisy ogólne

Zakres obowiązywania

§ 1. 1. Pojazdy dopuszczone w kraju do ruchu na drogach powinny odpowiadać warunkom technicznym określonym w niniejszym rozporządzeniu.

2. Przepis ust. 1 nie dotyczy:

- 1)¹⁾ pojazdów specjalnych i używanych do celów specjalnych pojazdów Sił Zbrojnych oraz organów i jednostek organizacyjnych podległych Ministrowi Spraw Wewnętrznych, z wyjątkiem przedsiębiorstw,
- 2) pojazdów specjalnych straży pożarnych i Służby Więziennej,
- 3) tramwajów.

3. Pojazdy zarejestrowane za granicą, znajdujące się czasowo na terytorium Rzeczypospolitej Polskiej, powinny odpowiadać warunkom technicznym określonym w Konwencji o ruchu drogowym.

Wymiary i masy pojazdów

§ 2. 1. Długość pojazdów nie może przekraczać:

- 1) pojedynczego pojazdu, z wyjątkiem naczepy — 12,00 m,

¹⁾ W brzmieniu ustalonym przez § 1 pkt 1 rozporządzenia Ministra Transportu i Gospodarki Morskiej z dnia 18 października 1994 r. zmieniającego rozporządzenie w sprawie warunków technicznych i badań pojazdów (Dz. U. Nr 116, poz. 557), które weszło w życie z dniem 8 grudnia 1994 r.

- 2) pojazdu członowego — 16,50 m,
- 3) zespołu złożonego z pojazdu silnikowego i przyczepy — 18,35 m,
- 4) autobusu przegubowego — 18,00 m,
- 5) zespołu złożonego z trzech pojazdów, w którym pojazdem ciągnącym jest pojazd wolnobieżny lub ciągnik rolniczy — 22,00 m,
- 6) zespołu złożonego z motocykla lub roweru i przyczepy — 4,00 m.

2. Szerokość pojazdu, z zastrzeżeniem ust. 3, § 43 ust. 3 pkt 1, § 52 ust. 3 i § 63 ust. 1 pkt 1, nie może przekraczać 2,5 m; szerokość nie obejmuje lusterek na przegubowych wysięgnikach, świateł umieszczonych na bokach pojazdu oraz elementów elastycznych wykonanych z gumy lub tworzyw sztucznych.

3. Szerokość pojazdu ciężarowego z nadwoziem typu furgon nie może przekraczać 2,6 m, jeżeli jego ściany są zaopatrzone w izolację termiczną.

4. Wysokość pojazdu nie może przekraczać 4 m.

5. Odległość między osią siodłowego urządzenia sprzęgającego a tylnym obrysem naczepy nie może przekraczać 12 m.

6. Odległość między osią sworznia siodłowego urządzenia sprzęgającego a dowolnym punktem przedniej części naczepy nie może przekraczać 2,04 m.

7. Pojazd samochodowy i zespół pojazdów powinien mieć możliwość poruszania się wewnątrz pierścienia o promieniu zewnętrznym 12,5 m i promieniu wewnętrznym 5,3 m.

§ 3. 1. Dopuszczalna masa całkowita pojazdów nie może przekraczać:

- 1) pojazdu pojedynczego, z wyjątkiem naczepy:
 - a) dwuosioowego — 16 t,
 - b) o liczbie osi większej niż dwie — 24 t,
- 2) pojazdu członowego lub zespołu złożonego z pojazdu silnikowego i przyczepy (naczepy):
 - a) o liczbie osi nie większej niż cztery — 32 t,
 - b) o liczbie osi większej niż cztery — 42 t,
- 3) autobusu przegubowego — 28 t.

2. Przepisy ust. 1 nie dotyczą walców drogowych.

§ 3 a.²⁾ Za oś pojedynczą uważa się oś oddaloną od osi sąsiedniej o więcej niż 2 m lub dwie sąsiednie osie oddalone od siebie o mniej niż 1 m, za oś wielokrotną zaś — zespół złożony z dwóch lub więcej osi, zwanych „osiami składowymi”, w którym odległość między sąsiednimi osiami składowymi jest nie mniejsza niż 1 m i nie większa niż 2 m.

§ 4. 1. Nacisk osi pojedynczej, z zastrzeżeniem ust. 4, nie może przekraczać 80 kN.

2. Nacisk osi wielokrotnej nie może przekraczać sumy dopuszczalnych nacisków osi składowych.

3. Nacisk osi składowej, z zastrzeżeniem ust. 4, nie może przekraczać przy odległości od sąsiedniej bliższej osi składowej:

- 1) do 1,20 m — 57,5 kN,
- 2) powyżej 1,20 m do 1,30 m — 65,0 kN,
- 3) powyżej 1,30 m — 72,5 kN.

4. Pojazdy, których nacisk osi przekracza wielkości określone w ust. 1 lub 3, lecz nie przekracza 100 kN, w odniesieniu do osi pojedynczej i wielkości określonych w ust. 5, dopuszcza się do ruchu na:

- 1) drogach krajowych oznaczonych numerami jednocyfrowymi i dwucyfrowymi,
- 2) odcinkach dróg krajowych oznaczonych numerami trzycyfrowymi, ze znakami z obrzeżem składającym się z białych i czarnych kwadratów, wymienionych w załączniku nr 1 do rozporządzenia,
- 3) odcinkach dróg oznaczonych znakami zakazu wjazdu pojazdów o nacisku osi większym niż 100 kN,
- 4) drogach leżących w ciągu dróg wymienionych w pkt 1—3 oraz na trasach regularnej komunikacji autobusowej w granicach administracyjnych miast.

5. Nacisk osi składowej pojazdów, o których mowa w ust. 4, nie może przekraczać przy odległości od sąsiedniej bliższej osi składowej:

- 1) do 1,10 m — 57,5 kN,
- 2) powyżej 1,10 m do 1,20 m — 65,0 kN,
- 3) powyżej 1,20 m do 1,30 m — 72,5 kN,
- 4) powyżej 1,30 m — 80,0 kN.

6. (skreślony).³⁾

§ 5. 1. Dane techniczne pojazdu, a zwłaszcza dopuszczalną ładowność lub dopuszczalną masę całkowitą pojazdu oraz liczbę miejsc w pojeździe, określa organ dokonujący rejestracji pojazdu na podstawie:

- 1) danych zawartych w świadectwie homologacji, a w odniesieniu do pojazdów, na które świadectwo nie zostało wydane — danych wytwórni, z zachowaniem przepisów § 3 i 4,
- 2) stwierdzenia stacji kontroli pojazdów upoważnionej do dokonywania badań technicznych:
 - a) w razie niemożliwości ustalenia danych, o których mowa w pkt 1,
 - b) w razie dokonania przeróbki pojazdu powodującej zmianę jego dopuszczalnej ładowności lub dopuszczalnej masy całkowitej albo liczby miejsc,
 - c) w odniesieniu do pojazdu złożonego z elementów różnych marek i typów, którego markę określa się jako „SAM”.

2. W przypadkach określonych w ust. 1 pkt 2 organ dokonujący rejestracji pojazdu lub stacja kontroli pojazdów może ponadto zażądać opinii rzeczoznawcy.

Rozdział 2

Pojazdy samochodowe i przyczepy przeznaczone do łączenia z tymi pojazdami

Warunki ogólne

§ 6. Pojazdy samochodowe i przyczepy zwane są w skrócie w dalszym przepisach niniejszego rozdziału „pojazdami”.

§ 7. 1. Zderzaki i klamki drzwi pojazdu nie mogą powodować niebezpieczeństwa zaczepienia innego uczestnika ruchu.

2. Daszek reflektora albo krawędź wystającej części reflektora lub nadwozia, przykrywającej częściowo reflektor, powinny być zaokrąglone.

3.⁴⁾ Pojazd, którego zwis tylny jest większy niż 600 mm i wzniesiony nad powierzchnię jezdni więcej niż 700 mm przy zachowanej masie własnej, powinien być wyposażony w tylny zderzak lub inne urządzenie ochronne, zabezpieczające przed wjechaniem pod niego innego pojazdu, odpowiadające warunkom określonym w ust. 1 oraz warunkom następującym:

- 1) odległość dolnej krawędzi od powierzchni jezdni nie może przekraczać 550 mm przy zachowanej masie własnej pojazdu,
- 2) odległość od tylnego obrysu pojazdu nie może przekraczać 600 mm,
- 3) szerokość nie może przekraczać w żadnym miejscu najszerszej tylnej osi, mierząc na skrajnych zewnętrznych punktach kół (wyluczając odkształcenia opon występujące w pobliżu ich styku z jezd-

²⁾ Dodany przez § 1 pkt 2 rozporządzenia wymienionego w przypisie 1.

³⁾ Przez § 1 pkt 3 rozporządzenia wymienionego w przypisie 1.

⁴⁾ W brzmieniu ustalonym przez § 1 pkt 4 lit. a) rozporządzenia wymienionego w przypisie 1.

nią), i nie może być mniejsza niż 100 mm po każdej stronie,

- 4) końce belki poprzecznej nie powinny być wygięte w kierunku do tyłu oraz nie powinny posiadać zewnętrznych ostrych krawędzi,
- 5) powinno mieć odpowiednią wytrzymałość i być dobrze zamocowane; wysokość przekroju poprzecznego belki nie może być mniejsza niż 100 mm.

4. Zderzaka lub urządzenia ochronnego (ust. 3) nie wymaga się na pojazdach, których konstrukcja uniemożliwia wjechanie pod nie innego pojazdu, na samochodach i przyczepach samowytadowczych, na ciągnikach siodłowych i przyczepach dłuźycowych.

5.⁵⁾ Pojazdy przystosowane do ciągnięcia przyczep oraz przyczepy powinny być wyposażone w odpowiednie urządzenia sprzęgające.

§ 8. 1. Kabina kierowcy oraz pomieszczenie przeznaczone do przewozu osób powinny być wyposażone w:

- 1) urządzenia zapewniające przewietrzanie i ogrzewanie wnętrza, jeżeli są one pomieszczeniami zamkniętymi,
- 2) drzwi zaopatrzone w zamki uniemożliwiające samoczynne lub nie zamierzone ich otwarcie się.

2. Zawiasy drzwi umieszczonych z boku pojazdu i otwieranych na boki powinny znajdować się z przodu; dotyczy to pojazdów, których konstrukcja umożliwia rozwijanie prędkości przekraczającej 40 km/h, z wyjątkiem pojazdów Sił Zbrojnych.

3. Wnętrze kabiny kierowcy oraz pomieszczeń przeznaczonych do przewozu osób powinno odpowiadać następującym warunkom:

- 1) jeżeli jest pomieszczeniem zamkniętym, powinno być szczelne i uwzględniać określone odrębnymi przepisami warunki dotyczące dopuszczalnego poziomu hałasu,
- 2) siedzenia powinny być przymocowane do nadwozia, również gdy są przesuwane, w sposób unie-

możliwiający nie zamierzone zmiany ich położenia,

- 3) górna część oparcia przednich siedzeń samochodu osobowego powinna być miękko wyściełana; nie dotyczy to samochodu terenowego,
- 4) tablica rozdzielcza powinna być przynajmniej u dołu zaokrąglona,
- 5) mechanizm do otwierania i zamykania dachu powinien być tak urządzony, aby nie działał samoczynnie, również w razie zderzenia,
- 6)⁶⁾ posiadać wyjścia w postaci drzwi lub okien, co najmniej po jednym na każdą stronę pojazdu, umożliwiające w razie konieczności wyjście na zewnątrz z każdej strony pojazdu.

4. Szyby pojazdu:

- 1) nie powinny dawać ostrych odprysków w razie rozbicia; przednia szyba powinna zapewnić kierowcy pełną i wyraźną widoczność bez zniekształcenia obrazu, a w razie rozbicia — zapewniać jeszcze dostateczną widoczność drogi,
- 2) powinny być umocowane w taki sposób lub sporządzone z takiego tworzywa, aby w razie konieczności istniała możliwość wyjścia na zewnątrz pojazdu co najmniej przez jeden otwór okienny z każdej strony pojazdu,
- 3) powinny być ocechowane w miejscu widocznym od zewnątrz.

§ 9. 1. Pojazd powinien być tak zbudowany i utrzymany, aby:

- 1) poziom hałasu zewnętrznego mierzony podczas postoju pojazdu z odległości 0,5 m nie przekraczał w odniesieniu do:
 - a) pojazdów, które były poddane badaniom homologacyjnym — wartości ustalonej w trakcie badań homologacyjnych o 5 dB (A),
 - b) pozostałych pojazdów — wartości podanych w poniższej tabeli w dB (A):

Lp.	Pojazd	Rodzaj silnika	
		o zapłonie iskrowym	o zapłonie samoczynnym
1	Motocykle z silnikiem o pojemności skokowej: — nie przekraczającej 125 cm ³ — większej niż 125 cm ³	94 96	— —
2	Samochody osobowe	93	96
3	Pojazdy samochodowe o dopuszczalnej masie całkowitej nie przekraczającej 3,5 t, z wyjątkiem samochodów osobowych	93	102
4	Pozostałe pojazdy samochodowe	98	108

⁵⁾ W brzmieniu ustalonym przez § 1 pkt 4 lit. b) rozporządzenia wymienionego w przypisie 1.

⁶⁾ Dodany przez § 1 pkt 5 rozporządzenia wymienionego w przypisie 1.

2)⁷⁾ w spalinach pojazdu z silnikiem o zapłonie iskrowym:

a) zawartość tlenku węgla (CO) i węglowodorów (CH) nie przekraczała:

— 0,5% objętości spalin (CO) i 100 ppm (CH), mierzona na biegu jałowym silnika, a w odniesieniu do motocykli — 4,5% objętości spalin (CO),

— 0,3% objętości spalin (CO) i 100 ppm (CH), mierzona z podwyższoną prędkością obrotową silnika (z zakresu od 2000 min⁻¹ do 3000 min⁻¹); wymóg ten nie dotyczy motocykli, z wyjątkiem pojazdu, dla którego w świadectwie homologacji potwierdzono wartości wyższe, stanowiące dla tego pojazdu kryterium oceny,

b) wartość współczynnika nadmiaru powietrza (λ) powinna zawierać się w granicach od 0,97 do 1,03, mierzona z podwyższoną prędkością obrotową silnika (z zakresu od 2000 min⁻¹, do 3000 min⁻¹), w przypadku pojazdu wyposażonego w sondę λ ,
3)⁸⁾ zadymienie spalin pojazdu z silnikiem o zapłonie samoczynnym, mierzone przy swobodnym przyspieszeniu silnika w zakresie od prędkości obrotowej biegu jałowego do maksymalnej prędkości obrotowej, wyrażone w postaci współczynnika pochłaniania światła, nie przekraczało: 2,5 m⁻¹, a w odniesieniu do silników z turbodoładowaniem 3,0 m⁻¹,

4) urządzenia zapłonu iskrowego nie wytwarzały zakłóceń radioelektrycznych, przekraczających poziom określony w obowiązującej normie,

5) układ zasilania:

a) był szczelny, niezależnie od warunków zewnętrznych oraz drgań występujących podczas pracy pojazdu,

b) był zabezpieczony przed możliwością zetknięcia z przeszkodami znajdującymi się na drodze oraz przed nadmiernym nagrzewaniem, tarciami i innymi nienaturalnymi warunkami,

c) był zabezpieczony przed korozją,

6) zbiornik paliwa, w tym również zbiornik paliwa niezależnej instalacji ogrzewczej, z wyjątkiem zbiornika paliwa motocykla:

a) nie był umieszczony w kabinie kierowcy lub w pomieszczeniu przeznaczonym do przewozu osób ani też bezpośrednio do niego nie przylegał; przegroda lub ścianka oddzielająca zbiornik od tych pomieszczeń powinna być wykonana z materiału niepalnego,

b) był tak umieszczony, aby w razie jego uszkodzenia lub przelania paliwo nie ściekało na elementy układu wydechowego,

c) nie miał wlewu paliwa w kabinie kierowcy, w pomieszczeniu przeznaczonym do przewozu osób, w komorze silnikowej lub w bagażniku; jeżeli

wlew paliwa umieszczony jest z boku pojazdu, to korek wlewu paliwa w położeniu zamkniętym nie może wystawać poza obrys nadwozia,

7) instalacja elektryczna:

a) była zabezpieczona przed uszkodzeniem mechanicznym wskutek tarcia o inne elementy pojazdu, a także przed korozją,

b) była wyposażona w umieszczony w łatwo dostępnym miejscu wyłącznik, umożliwiający odłączenie akumulatora od instalacji elektrycznej bez użycia narzędzi; dotyczy to samochodów ciężarowych i specjalnych o dopuszczalnej masie całkowitej przekraczającej 3,5 t, ciągników siodłowych i balastowych oraz autobusów o liczbie miejsc większej niż 15 łącznie z miejscem kierowcy,

7a)⁹⁾ nie występowały wyraźne wycieki w postaci spadających kropeł materiałów eksploatacyjnych z zespołów i układów pojazdów,

7b)⁹⁾ układ odpowietrzania skrzyni korbowej silnika o zapłonie iskrowym (z wyjątkiem silnika dwusuwowego) był kompletny i szczelny; nie dotyczy to motocykli,

7c)⁹⁾ układ pochłaniania par paliwa ze zbiornika paliwa pojazdu z silnikiem o zapłonie iskrowym był kompletny i szczelny,

8) istniała możliwość jazdy do tyłu; nie dotyczy motocykli.

2. Metody pomiaru wielkości, o których mowa w ust. 1 pkt 1—3, określają odrębne przepisy.

3. Kierownica w pojeździe samochodowym o liczbie kół większej niż trzy, którego konstrukcja umożliwia rozwijanie prędkości przekraczającej 40 km/h, powinna być umieszczona po lewej stronie pojazdu.

4. Wózek boczny motocykla powinien być umieszczony po jego prawej stronie.

5. Pojazd samochodowy o nacisku osi kierowanej lub sumie nacisków osi kierowanych, przekraczających 45 kN, powinien mieć układ kierowniczy z mechanizmem wspomagającym. W razie uszkodzenia tego mechanizmu powinna być zapewniona kierowalność pojazdem.

Wyposażenie

§ 10. 1. Pojazd samochodowy powinien być wyposażony:

1) w tabliczkę trwale umieszczoną w miejscu łatwo dostępnym, podającą co najmniej:

a) markę fabryczną, typ i model pojazdu,

b) rok produkcji pojazdu,

c)¹⁰⁾ numer identyfikacyjny pojazdu (VIN); numer ten powinien być również wybity na podwoziu (nadwoziu) pojazdu,

⁷⁾ W brzmieniu ustalonym przez § 1 pkt 6 lit. a) rozporządzenia wymienionego w przypisie 1.

⁸⁾ W brzmieniu ustalonym przez § 1 pkt 6 lit. b) rozporządzenia wymienionego w przypisie 1.

⁹⁾ Dodane przez § 1 pkt 6 lit. c) rozporządzenia wymienionego w przypisie 1.

¹⁰⁾ W brzmieniu ustalonym przez § 1 pkt 7 lit. a) rozporządzenia wymienionego w przypisie 1.

- 2) w samoczynne wycieraczki przedniej szyby w liczbie zapewniającej odpowiednie pole widzenia kierowcy oraz w urządzenie do zmywania tej szyby; nie dotyczy to pojazdów wyposażonych w przednią szybę o takich wymiarach i kształcie, że kierowca bez zmiany normalnej pozycji może obserwować drogę nie poprzez tę szybę,
 - 3) w prędkościomierz umieszczony w polu widzenia kierowcy oraz w drogomierz,
 - 4) w lusterka:
 - a) co najmniej jedno lustro zewnętrzne po lewej stronie pojazdu — w odniesieniu do samochodów osobowych i motocykli,
 - b) co najmniej dwa lusterka zewnętrzne, jedno po lewej i jedno po prawej stronie pojazdu — w odniesieniu do pozostałych pojazdów oraz do samochodów osobowych ciągnących przyczepę,
 - c) wewnętrzne — w odniesieniu do autobusów i samochodów osobowych;
lusterka powinny zapewniać kierującemu niezbędną dla bezpieczeństwa ruchu widoczność do tyłu,
 - 5) w sygnał dźwiękowy o ciągłym i nieprzerwanym tonie, o poziomie dźwięku mierzonym podczas postoju pojazdu z odległości 3 m, nie mniejszym niż:
 - a) 87 dB (A) w odniesieniu do motocykli,
 - b) 96 dB (A) w odniesieniu do pozostałych pojazdów;metodę pomiaru poziomu dźwięku określają odrębne przepisy,
 - 6) w punkty kotwiczenia pasów bezpieczeństwa:
 - a)¹¹⁾ na przednich siedzeniach — w pojazdach samochodowych o dopuszczalnej masie całkowitej nie przekraczającej 3,5 t,
 - b)¹²⁾ na siedzeniach innych niż przednie, skierowanych do przodu — w samochodach osobowych; nie dotyczy to pojazdów z nadwoziem otwartym,
 - 7) w pasy bezpieczeństwa na siedzeniach wyposażonych w punkty kotwiczenia, z wyjątkiem pojazdów z nadwoziem otwartym,
 - 8) w zagłówki na siedzeniach wyposażonych w pasy bezpieczeństwa mocowane co najmniej w trzech punktach, z wyjątkiem pojazdów z nadwoziem otwartym,
 - 9) w błotniki lub inne elementy nadwozia lub podwozia, o szerokości nie mniejszej niż szerokość opony, a w przypadku kół bliźniaczych — nie mniejszej niż odległość między zewnętrznymi krawędziami opon; ponadto błotniki samochodów osobowych i motocykli, przy masie własnej pojazdu, powinny odpowiadać następującym warunkom:
 - a) kąt opasania koła przez błotnik powinien być taki, aby obejmował co najmniej z przodu 30° i z tyłu 50° od pionowej płaszczyzny przechodzącej przez oś koła,
 - b) odległość między zewnętrzną krawędzią błotnika a osią koła w wymaganym kącie opasania nie może być większa niż dwukrotna wartość statycznego promienia opony,
 - c) najniższy punkt przecięcia tylnej krawędzi błotnika lub innego elementu pełniącego jego funkcję w płaszczyźnie symetrii opony nie może znajdować się wyżej niż 150 mm ponad poziomą płaszczyzną przechodzącą przez oś koła; błotników nie wymaga się na pojazdach wyjątkowej konstrukcji,
 - 10) w fartuchy odpowiednio przedłużające tylne błotniki od tyłu albo umieszczone dalej od kół niż błotniki, jeżeli przy masie własnej pojazdu błotnik lub inny znajdujący się w płaszczyźnie symetrii opony za tylnym kołem element nadwozia lub podwozia, osłaniający tylne koło (koła), położony jest wyżej nad jezdnią niż 0,25 odległości tego elementu od pionowej płaszczyzny przechodzącej przez oś tylnego koła (kół), a dla samochodów osobowych i motocykli — wyżej niż ta odległość; odległość dolnej krawędzi fartucha od jezdni nie powinna przekraczać tych wielkości; szerokość fartucha nie powinna być mniejsza niż szerokość opony (opon); sztywność fartuchów powinna zapewniać ograniczenie do minimum ochlapywania pojazdów jadących z tyłu; fartuchów nie wymaga się w pojazdach o konstrukcji uniemożliwiającej ich umieszczenie,
 - 11) w urządzenie zabezpieczające przed użyciem przez osoby niepowołane,
 - 12) w trójkąt do ustawiania na drodze, przeznaczony do ostrzegania o obecności unieruchomionego pojazdu; nie dotyczy to motocykli jednośladowych,
 - 13) w gaśnicę umieszczoną w miejscu łatwo dostępnym w razie potrzeby jej użycia; nie dotyczy to motocykli,
 - 14) w tłumik wydechu — w odniesieniu do pojazdów napędzanych silnikiem spalinowym; wylot rury wydechowej nie może być skierowany w prawą stronę,
 - 15) w urządzenie rejestrujące samoczynnie prędkość jazdy, czas jazdy oraz postoju; dotyczy to pojazdów o dopuszczalnej masie całkowitej 9 t i powyżej, z wyjątkiem autobusów używanych w komunikacji miejskiej i pojazdów Sił Zbrojnych.
2. Przepisy ust. 1 pkt 1, 9, 10 i 12 stosuje się również do przyczep.
 3. Pojazd samochodowy nie może być wyposażony w silnik:
 - 1) dwusuwowy; nie dotyczy to motocykli,
 - 2) o zapłonie iskrowym; nie dotyczy to pojazdów o dopuszczalnej masie całkowitej nie przekraczającej 3,5 t, pojazdów specjalnych, pojazdów Sił Zbrojnych oraz pojazdów organów i jednostek organizacyjnych podległych Ministrowi Spraw Wewnętrznych, z wyjątkiem przedsiębiorstw.
 4. Pojazd powinien być wyposażony w ogumienie pneumatyczne, o nośności dostosowanej do nacisku koła oraz dostosowane do maksymalnej prędkości po-

¹¹⁾ W brzmieniu ustalonym przez § 1 pkt 7 lit. b) rozporządzenia wymienionego w przypisie 1.

¹²⁾ W brzmieniu ustalonym przez § 1 pkt 7 lit. c) rozporządzenia wymienionego w przypisie 1.

jazdu; ciśnienie w ogumieniu powinno być zgodne z zaleceniami wytwórni dla danej opony i obciążenia pojazdu.

5. Pojazd nie może być wyposażony:

- 1) w opony różnej konstrukcji (w tym także o różnej rzeźbie bieżnika) na kołach jednej osi,
- 2) w odniesieniu do pojazdu samochodowego o dwóch osiach z kołami pojedynczymi:
 - a) w opony diagonalne lub diagonalne z opasaniem na kołach tylnej osi, jeżeli na kołach przedniej osi znajdują się opony radialne,
 - b) w opony diagonalne na kołach tylnej osi, jeżeli na kołach przedniej osi znajdują się opony diagonalne z opasaniem,
- 3) w opony różnej konstrukcji (w tym także o różnej rzeźbie bieżnika) na osiach wchodzących w skład osi wielokrotnej,
- 4) w opony, których wskaźniki pokazują graniczne zużycie bieżnika, a w odniesieniu do opon nie zaopatrzonych w takie wskaźniki — o głębokości rzeźby bieżnika mniejszej niż 1,5 mm,
- 5) w opony o widocznych pęknięciach obnażających lub naruszających ich osnowę,
- 6) w opony z umieszczonymi trwale, wystającymi na zewnątrz elementami przeciwślizgowymi.

6. Samochód ciężarowy i specjalny o dopuszczalnej masie całkowitej powyżej 3,5 t, autobus oraz przyczepa mogą być wyposażone w sygnał akustyczny ostrzegający o cofaniu się pojazdu; sygnał ten powinien się włączać i wyłączać równocześnie z włączeniem lub wyłączeniem światła cofania, a w odniesieniu do pojazdów nie wyposażonych w to światło — z włączeniem lub wyłączeniem biegu wstecznego.

Światła

§ 11. 1. Pojazd powinien być wyposażony w następujące światła zewnętrzne:

- 1) drogowe — pojazd samochodowy, którego konstrukcja umożliwia rozwijanie prędkości przekraczającej 40 km/h,
- 2) mijania — pojazd samochodowy,
- 3) kierunkowskazy — pojazd samochodowy i przyczepa,
- 4) hamowania „stop” — pojazd samochodowy i przyczepa,
- 5) oświetlające tylną tablicę rejestracyjną — pojazd samochodowy i przyczepa,
- 6) pozycyjne przednie — pojazd samochodowy oraz przyczepa o szerokości 1,6 m lub więcej,
- 7) pozycyjne tylne — pojazd samochodowy i przyczepa,
- 8) odblaskowe tylne inne niż trójkątne — pojazd samochodowy,

- 9) odblaskowe tylne trójkątne — przyczepa,
 - 10) odblaskowe przednie — przyczepa,
 - 11) odblaskowe boczne — pojazd samochodowy o długości przekraczającej 6 m, ciągnik siodłowy i przyczepa,
 - 12) awaryjne — pojazd samochodowy, z wyjątkiem motocykla, i przyczepa,
 - 13) przeciwmgłowe tylne — pojazd samochodowy, z wyjątkiem motocykla, i przyczepa,
 - 14) cofania — pojazd samochodowy, z wyjątkiem motocykla,
 - 15) obrysowe przednie i tylne — pojazd samochodowy i przyczepa, których szerokość przekracza 2,1 m;
- przepisy pkt 12—15 nie dotyczą pojazdów Sił Zbrojnych.

2. Ponadto dopuszcza się wyposażenie pojazdu w następujące światła:

- 1) drogowe — pojazdu samochodowego innego niż wymieniony w ust. 1 pkt 1,
- 2) przeciwmgłowe przednie — pojazdu samochodowego,
- 3) pozycyjne przednie — przyczepy innej niż wymieniona w ust. 1 pkt 6,
- 4) postojowe — pojazdu samochodowego o długości nie przekraczającej 6 m i szerokości nie przekraczającej 2 m; zabrania się umieszczania tych świateł na innych pojazdach,
- 5) odblaskowe boczne — pojazdu samochodowego innego niż wymieniony w ust. 1 pkt 11,
- 6) odblaskowe przednie — pojazdu samochodowego,
- 7) jazdy dziennej — pojazdu samochodowego,
- 8)¹³⁾ pozycyjne boczne — pojazdu samochodowego, z wyjątkiem motocykla i przyczepy,
- 9) obrysowe przednie i tylne — pojazdu samochodowego i przyczepy, których szerokość przekracza 1,8 m,

¹³⁾ W brzmieniu ustalonym przez § 1 pkt 8 rozporządzenia wymienionego w przypisie 1.

- 10) cofania — przyczepy,
- 11) awaryjne — motocykla,
- 12) przeciwmgłowe tylne — motocykla,
- 13) odblaskowe tylne inne niż trójkątne — przyczepy.

3. Na wózku bocznym motocykla:

1) powinny być umieszczone światła:

- a) pozycyjne przednie,
- b) pozycyjne tylne,
- c) odblaskowe tylne,
- d) kierunkowskazy,

odpowiadające warunkom określonym dla tych świateł; światła pozycyjne powinny się włączać i wyłączać równocześnie ze światłami pozycyjnymi motocykla,

2) zabrania się umieszczania światła drogowego, światła mijania i światła przeciwmgłowego.

§ 12. 1. Światła powinny odpowiadać następującym warunkom ogólnym:

- 1) światła przeznaczone do oświetlania drogi przed pojazdem powinny być umieszczone w sposób umożliwiający łatwą regulację kierunku strumienia świetlnego,
- 2) osie świateł sygnalizacyjnych powinny być równoległe do płaszczyzny jezdni, osie świateł odblaskowych bocznych powinny być ponadto prostopadłe do podłużnej płaszczyzny symetrii pojazdu, a osie pozostałych świateł sygnalizacyjnych — równoległe do tej płaszczyzny; dopuszcza się odchylenia od powyższych kierunków nie większe niż 3°,
- 3) światła tego samego rodzaju powinny mieć takie same właściwości świetlne i powinny być umieszczone symetrycznie względem podłużnej płaszczyzny symetrii pojazdu; warunek symetrii rozmieszczenia nie dotyczy świateł oświetlających tylną tablicę rejestracyjną oraz pojedynczych świateł cofania i przeciwmgłowych tylnych,
- 4) nie powinny oslepiać innych uczestników ruchu; nie dotyczy to świateł drogowych; światła mijania powinny dawać wyraźną granicę światła i cienia,
- 5) światła czerwone nie mogą być widoczne z przodu, a światła białe (żółte selektywne) — z tyłu, z wyjątkiem światła cofania oraz świateł dodatkowych przewidzianych w § 22 ust. 1 pkt 8, § 24 ust. 2, § 25 ust. 3, § 26 ust. 2 oraz w § 30 ust. 1,
- 6) połączenia elektryczne powinny zapewniać, aby:
 - a)¹⁴⁾ światła drogowe, mijania, przeciwmgłowe przednie, pozycyjne przednie i boczne oraz obrysowe nie mogły być włączone, jeżeli nie są włączone równocześnie światła pozycyjne tylne,
 - b) włączenie świateł drogowych, mijania lub przeciwmgłowych przednich powodowało równoczesne włączenie światła oświetlającego tylną tablicę rejestracyjną oraz świateł pozycyjnych przednich.

2. Światła powinny ponadto odpowiadać warunkom szczegółowym, określonym w załączniku nr 2 do rozporządzenia.

Hamulce

§ 13. 1. Pojazd samochodowy, z wyjątkiem motocykla i trzykołowego pojazdu samochodowego o dopuszczalnej masie całkowitej nie przekraczającej 1 t, powinien być wyposażony w następujące rodzaje hamulców:

- 1) hamulec roboczy działający na wszystkie koła — przeznaczony do zmniejszania prędkości pojazdu i zatrzymania go w sposób niezawodny, szybki i skuteczny, niezależnie od jego prędkości i obciążenia oraz od kąta wzniesienia lub spadku jezdni, z możliwością:
 - a) regulowania intensywności hamowania,
 - b) dokonywania hamowania z miejsca kierowcy bez użycia rąk; w odniesieniu do pojazdu inwalidzkiego dopuszcza się użycie jednej ręki,
- 2) hamulec awaryjny działający na koła co najmniej jednej osi pojazdu, przeznaczony do zatrzymania pojazdu w razie awarii hamulca roboczego, z możliwością:
 - a) regulowania intensywności hamowania,
 - b) dokonywania hamowania z miejsca kierowcy z możliwością trzymania kierownicy przynajmniej jedną ręką,
- 3) hamulec postojowy, przeznaczony do unieruchamiania pojazdu na wzniesieniu i spadku, z możliwością:
 - a) działania podczas nieobecności kierowcy, przy czym robocze części hamulca powinny pozostać w położeniu zahamowania za pomocą wyłączenia mechanicznego urządzenia,
 - b) dokonywania hamowania z miejsca kierowcy;
 hamulca postojowego nie wymaga się, jeżeli hamulec awaryjny (pkt 2) spełnia warunki określone w niniejszym punkcie.

2. Trzykołowy pojazd samochodowy o dopuszczalnej masie całkowitej nie przekraczającej 1 t powinien być wyposażony w:

- 1) dwa niezależne hamulce łącznie działające na wszystkie koła,
- 2) hamulec postojowy działający na koło (koła) co najmniej jednej osi; hamulec ten może mieć wspólne części z jednym z hamulców wymienionych w pkt 1 i powinien być niezależny od hamulca działającego na koło (koła) drugiej osi.

3. Motocykl powinien być wyposażony w dwa niezależne hamulce, z których jeden działa co najmniej na przednie koło (koła), a drugi — co najmniej na tylne koło (koła).

4. Motocykl z bocznym wózkiem powinien być wyposażony w hamulce wymienione w ust. 3, z tym że jeśli skuteczność hamowania spełnia wymagania określone w § 15 ust. 2 lp. 2, hamulec działający na koło wózka nie jest wymagany.

¹⁴⁾ W brzmieniu ustalonym przez § 1 pkt 9 rozporządzenia wymienionego w przypisie 1.

5. Przyczepa powinna być wyposażona w następujące rodzaje hamulców:

- 1) hamulec roboczy:
 - a) spełniający wymagania określone w ust. 1 pkt 1,
 - b) uruchamiany z miejsca kierowcy jednym ruchem łącznie z hamulcem roboczym pojazdu ciągnącego, z zastrzeżeniem przepisu ust. 7,
 - c) zapewniający samoczynne zatrzymanie przyczepy w razie zerwania podczas jazdy połączenia z pojazdem ciągnącym,
- 2) hamulec postojowy:
 - a) działający również, gdy przyczepa jest odłączona od pojazdu ciągnącego,
 - b) uruchamiany z zewnątrz, a w odniesieniu do przyczepy przeznaczonej do przewozu osób — uruchamiany również z wnętrza przyczepy; przez uruchamianie rozumie się również zwalnianie hamulca.

6. Przepis ust. 5 nie dotyczy:

- 1) przyczepy lekkiej, pod warunkiem że niezależnie od urządzenia łączącego przyczepa ta ma dodatkowe połączenie (łańcuch, linka), które w razie zerwania głównego urządzenia łączącego będzie zapobiegało dotykaniu jezdni przez dyszel i zapewniało niezbędną kierowalność przyczepy; jeżeli jednak dopuszczalna masa całkowita takiej przyczepy jest większa niż połowa masy własnej pojazdu ciągnącego, powinna ona spełniać wymagania określone w ust. 7,
- 2) jednoosiowej przyczepy dłuźycowej.

7.¹⁵⁾ W przyczepie o dopuszczalnej masie całkowitej nie przekraczającej 3,5 t, przeznaczonej do ciągnięcia przez pojazd, którego dopuszczalna masa całkowita wynosi nie mniej niż 1,33 dopuszczalnej masy całkowitej przyczepy, dopuszcza się hamulec roboczy typu bezwładnościowego (najazdowy), działający co najmniej na koła jednej osi; nie dotyczy to naczepy oraz przyczepy autobusowej.

§ 14. 1. Hamulce pojazdu powinny zachowywać wymaganą sprawność, niezależnie od drgań i wpływów atmosferycznych, na jakie są narażone w normalnych warunkach eksploatacji.

2. Hamulce powinny ponadto odpowiadać następującym warunkom:

- 1) równoczesne uruchomienie hamulca roboczego i awaryjnego nie może ujemnie wpływać na działanie żadnego z nich, zarówno gdy oba hamulce są sprawne, jak i w razie uszkodzenia jednego z nich,
- 2) w razie uszkodzenia hamulca roboczego w pojazdach samochodowych powinna być zapewniona możliwość hamowania takiej liczby kół przez działanie na hamulec roboczy, aby skuteczność hamowania nie była mniejsza niż 30% wymaganej skuteczności; w pojazdach, w których można uzyskać skuteczność hamowania wymaganą dla hamulca awaryjnego, nie wymaga się oddzielnego jego sterowania,
- 3)¹⁶⁾ działanie hamulca roboczego powinno być odpowiednio rozłożone między osiami; powinno ono być jednakowe dla kół tej samej osi,
- 4) zużycie hamulców powinno być łatwo kompensowane systemem ręcznej lub samoczynnej regulacji; elementy układu hamulcowego powinny mieć taki zapas ruchu, aby po nagraniu hamulców lub po osiągnięciu określonego stopnia zużycia okładzin możliwe było hamowanie bez konieczności natychmiastowej regulacji,
- 5) w przypadku hamulca uruchamianego za pomocą energii znajdującej się w zbiorniku, jeżeli hamowanie z wymaganą skutecznością nie jest możliwe bez użycia zgromadzonej energii, pojazd powinien być wyposażony, poza manometrem, w urządzenie wysyłające świetlne lub akustyczne sygnały, ostrzegające o obniżeniu zapasu energii do poziomu równego lub mniejszego niż 65% normalnego poziomu,
- 6) w przypadku hamulca pneumatycznego połączenie pojazdu ciągnącego z przyczepą powinno składać się co najmniej z dwóch przewodów,
- 7) w przypadku hamulca hydraulicznego zbiorniczek płynu hamulcowego powinien być umieszczony w miejscu łatwo dostępnym dla kontroli.

§ 15. 1. Skuteczność hamowania określa się wskaźnikiem, który jest stosunkiem siły hamowania do siły wynikającej z dopuszczalnej masy całkowitej pojazdu lub stosunkiem opóźnienia hamowania (uzyskanego na drodze poziomej o nawierzchni twardej, suchej i czystej) do przyspieszenia ziemskiego.

2. Wskaźnik skuteczności hamowania nie może być mniejszy niż podany w poniższej tabeli:

Lp.	Pojazd	Przy użyciu hamulca	Wartość wskaźnika w % dla pojazdów rejestrowanych po raz pierwszy	
			do dnia 31 grudnia 1993 r.	od dnia 1 stycznia 1994 r.
1	2	3	4	5
1	Motocykl jednośladowy	koła tylnego	33	33
		obu kół	45	45

¹⁵⁾ W brzmieniu ustalonym przez § 1 pkt 10 rozporządzenia wymienionego w przypisie 1.

¹⁶⁾ W brzmieniu ustalonym przez § 1 pkt 11 rozporządzenia wymienionego w przypisie 1.

1	2	3	4	5
2	Motocykl z bocznym wózkiem i trzykołowy pojazd samochodowy o dopuszczalnej masie całkowitej nie przekraczającej 1 t	wszystkich kół	40	41
3	Samochód osobowy	roboczego	52	52
		awaryjnego	23	26
4	Autobus	roboczego	45	45
		awaryjnego	19	22
5	Przyczepy	roboczego	40	40
6	Pojazdy samochodowe inne niż wymienione w lp. 1—5	roboczego	40	40
		awaryjnego	17	20

3. Hamulce uważa się za sprawne, jeżeli wymagana skuteczność jest uzyskiwana bez nadmiernego odchylenia prostoliniowego toru ruchu pojazdu i nadmiernych drgań.

4. Hamulec postojowy powinien zapewniać unieruchomienie całkowicie obciążonego pojazdu na wzniesieniu i spadku o pochyleniu co najmniej 16%, a całkowicie obciążonego zespołu pojazdów — co najmniej 8%.

5. Sposób sprawdzania skuteczności działania hamulców określają odrębne przepisy.

Warunki dodatkowe dla autobusów

§ 16. 1. Liczba miejsc dla pasażerów siedzących i stojących powinna być tak ustalona, aby nie była przekroczona dopuszczalna masa całkowita autobusu.

2. Przyjmuje się średnią masę jednego pasażera wraz z bagażem w wysokości:

- 1) dla autobusu miejskiego — 68 kg,
- 2) dla pozostałych autobusów — 71 kg.

§ 17. 1. Autobus powinien być wyposażony:

- 1) po prawej stronie co najmniej w jedne drzwi, a autobus regularnej miejskiej komunikacji publicznej — co najmniej w dwoje drzwi, wyposażonych w uchwyty lub poręcze; w razie urządzenia oddzielnego przedziału kierowcy, przedział ten powinien mieć osobne drzwi prowadzące na zewnątrz autobusu,
- 2) w wyjścia awaryjne — w odniesieniu do autobusu o długości przekraczającej 6 m; dostęp do tych wyjść nie powinien być niczym utrudniony; siedzenia z oparciem odchylanym oraz z oparciem nie wyższym niż 450 mm nie uważa się za utrudnienie,
- 3) w dwie gaśnice, z których jedna powinna być umieszczona możliwie blisko kierowcy, a druga — wewnątrz autobusu, w miejscu łatwo dostępnym w razie potrzeby jej użycia; autobus o długości nie przekraczającej 6 m może być wyposażony w jedną gaśnicę,

4) w zastonę za miejscem kierowcy, zabezpieczającą przed pogorszeniem widoczności drogi w razie włączenia oświetlenia wnętrza autobusu; nie dotyczy to autobusów o długości nie przekraczającej 6 m,

5) w apteczkę doraźnej pomocy,

6) w ogumione koło zapasowe,

7) w urządzenie do oświetlania wnętrza,

8) w zastony w bocznych oknach, jeżeli nie jest wyposażony w szyby przeciwsłoneczne,

9) w urządzenie służące do dawania sygnałów z wnętrza autobusu do kierowcy, jeżeli znajduje się on w oddzielnym pomieszczeniu,

10) w lustro wewnętrzne zapewniające kierowcy widoczność wnętrza autobusu,

11) w bagażnik urządony w taki sposób, aby umieszczony w nim bagaż był zabezpieczony przed wypadnięciem, uszkodzeniem lub zanieczyszczeniem,

12) w napis wskazujący dopuszczalną liczbę miejsc do siedzenia i do stania,

13) w tablice kierunkowe — na autobusie regularnej komunikacji publicznej.

2. Przepisy ust. 1 pkt 5, 6, 8 i 11 nie dotyczą autobusów miejskich.

3. Ponadto autobus może być wyposażony w:

1) dachowe wyjścia awaryjne,

2) światło przeznaczone do oświetlania wyjścia lub wejścia.

§ 18. 1. Liczba wyjść awaryjnych (§ 17 ust. 1 pkt 2) nie może być mniejsza niż:

1) przy liczbie miejsc dla pasażerów nie większej niż 22 — trzy,

2) przy liczbie miejsc dla pasażerów większej niż 22, lecz nie większej niż 35 — cztery; dwa z prawej i dwa z lewej strony albo dwa z prawej strony, jedno z lewej i jedno z tyłu,

- 3) przy liczbie miejsc dla pasażerów większej niż 35 — pięć; dwa z prawej strony, dwa z lewej strony i jedno z tyłu albo trzy z prawej strony i dwa z lewej strony.

2. Jeżeli miejsce kierowcy znajduje się w pomieszczeniu nie połączonym drzwiami z pomieszczeniem dla pasażerów, pomieszczenie takie powinno być wyposażone w wyjście awaryjne w innej ścianie niż drzwi wejściowe, niezależnie od wyjść awaryjnych dla pasażerów (ust. 1).

§ 19. Światło przeznaczone do oświetlania wejścia lub wyjścia (§ 17 ust. 3 pkt 2) powinno odpowiadać następującym warunkom:

- 1) liczba: co najmniej jedno,
- 2) barwa: biała,
- 3) rozmieszczenie: nad górną krawędzią drzwi,
- 4) połączenia elektryczne: włączenie światła może nastąpić po otwarciu drzwi lub równocześnie z otwarciem drzwi, a wyłączenie musi nastąpić równocześnie z zamknięciem drzwi,
- 5) nie może być bezpośrednio widoczne z zewnątrz autobusu.

§ 20. 1. Autobus regularnej komunikacji publicznej powinien być wyposażony w tablice kierunkowe (§ 17 ust. 1 pkt 13): czołową i boczną, a autobus regularnej komunikacji publicznej kursujący na linii oznaczonej numerem lub literą — również w tylną i wewnętrzną.

2. Tablice kierunkowe powinny zawierać następujące napisy:

- 1) czołowa — oznaczenie stacji początkowej i końcowej trasy komunikacyjnej, a w przypadku linii oznaczonej numerem lub literą — numer (literę) linii,
- 2) boczna — określenie trasy komunikacyjnej z wyszczególnieniem stacji (przystanków) początkowej i końcowej oraz ważniejszych przystanków na trasie, a w przypadku linii oznaczonej numerem lub literą — również numer (literę) linii,
- 3) tylna — numer (literę) linii,
- 4) wewnętrzna — napis określony w pkt 2.

3. Wymiary tablic powinny wynosić co najmniej:

- 1) czołowej:
 - a) bez numeru (litery) linii — 600 x 150 mm,
 - b) z numerem (literą) linii — 300 x 200 mm,
- 2) bocznej:
 - a) bez numeru (litery) linii — 600 x 150 mm,
 - b) z numerem (literą) linii — 500 x 250 mm,
- 3) tylnej — 300 x 200 mm,
- 4) wewnętrznej — 500 x 250 mm.

4. Tablice kierunkowe powinny być umieszczone w następujący sposób:

- 1) czołowa — w świetliku nad przednią szybą, a na autobusie bez świetlika — wewnątrz autobusu w prawym górnym narożniku przedniej szyby w taki spo-

sób, aby nie ograniczała w istotny sposób pola widzenia kierowcy, albo z prawej strony pod przednią szybą,

- 2) boczna — na zewnątrz z prawej strony nadwozia poniżej okien albo wewnątrz autobusu za szybą jednego z okien z prawej strony,
- 3) tylna — w świetliku nad tylną szybą, a w autobusie bez świetlika — wewnątrz autobusu w prawym dolnym narożniku tylnej szyby albo w osi autobusu poniżej górnej krawędzi tylnej szyby,
- 4) wewnętrzna — na ścianie za kierowcą.

5. Napisy na tablicach kierunkowych powinny odpowiadać następującym warunkom:

- 1) barwa: czarna na białym tle, a w przypadku tablic autobusów nie zatrzymujących się na wszystkich przystankach — czerwona na białym tle,
- 2) powinny być wykonane pismem prostym (blokowym),
- 3) wielkość liter i cyfr powinna umożliwiać odczytanie napisów z odległości co najmniej 20 m przy dobrej przejrzystości powietrza,
- 4) numer (litera) linii na tablicach bocznej i wewnętrznej powinien być umieszczony z lewej strony tablicy w czerwonej obwódce o kształcie koła.

6. Miejsca przeznaczone do umieszczenia tablic czołowej i bocznej powinny być wyposażone w światło oświetlające te tablice, odpowiadające następującym warunkom:

- 1) liczba świateł, ich umieszczenie i natężenie oświetlenia powinny umożliwiać odczytanie napisów z odległości co najmniej 20 m po zapadnięciu zmroku i przy dobrej przejrzystości powietrza,
- 2) barwa: biała,
- 3) nie może być bezpośrednio widoczne z zewnątrz i wewnątrz autobusu,
- 4) włączenie i wyłączenie powinno być niezależne od innych świateł.

§ 21. Przepisy § 16—20 stosuje się odpowiednio również do trolejbusów i przyczep autobusowych.

Warunki dodatkowe dla taksówek

§ 22. 1. Taksówka powinna być wyposażona w:

- 1) zalegalizowany taksometr,
- 2) co najmniej dwa miejsca dla pasażerów, a taksówka bagażowa — co najmniej w jedno miejsce dla pasażera,
- 3) co najmniej dwoje drzwi z każdego boku nadwozia lub dwoje drzwi z prawej strony, jedno z lewej strony i jedno z tyłu nadwozia; nie dotyczy to taksówki bagażowej,
- 4) pomieszczenie na podręczny bagaż pasażerów taksówki osobowej,
- 5) gaśnicę umieszczoną w miejscu łatwo dostępnym w razie potrzeby jej użycia,
- 6) apteczkę doraźnej pomocy,

- 7) ogumione koło zapasowe,
- 8) dodatkowe światło z napisem „TAXI”, odpowiadające następującym warunkom:
 - a) liczba: jedno,
 - b) rozmieszczenie: na dachu, z zachowaniem wymagań § 12 ust. 1 pkt 3, w części środkowej lub przedniej,
 - c) barwa: biała lub żółta samochodowa z czarnymi napisami widocznymi z przodu i z tyłu pojazdu; w taksówce bagażowej napis może być widoczny tylko z przodu pojazdu,
 - d) połączenia elektryczne: światło może być włączone wówczas, gdy taksometr jest wyłączony, niezależnie od włączenia innych świateł i położenia urządzenia umożliwiającego pracę silnika; włączenie lub wyłączenie taksometru powinno powodować równoczesne odpowiednio wyłączenie lub włączenie światła,
 - e) powinno być widoczne po zapadnięciu zmroku z odległości co najmniej 50 m przy dobrej przejrzystości powietrza.

2. Dopuszcza się uzupełnienie światła, o którym mowa w ust. 1 pkt 8, o dwa światła migające barwy żółtej samochodowej, umieszczone po obu stronach lampy we wspólnej obudowie. Światła te mogą być włączane i wyłączane odrębnym wyłącznikiem przez kierowcę taksówki w razie zagrożenia jego bezpieczeństwa.

3.¹⁷⁾ Dopuszcza się stosowanie dodatkowych lamp z napisami określającymi firmę, jej telefon lub inne dane dodatkowo identyfikujące taksówkę, odpowiadające następującym warunkom:

- 1) liczba: dwa,
- 2) rozmieszczenie: na dachu, symetrycznie z lewej i z prawej strony światła z napisem „TAXI”,
- 3) barwa: biała lub żółta samochodowa,
- 4) nie może utrudniać czytelności i widoczności oznakowania zasadniczego.

Warunki dodatkowe dla pojazdów samochodowych uprzywilejowanych

§ 23. Pojazdami samochodowymi uprzywilejowanymi mogą być:

- 1) pojazdy straży pożarnych,
- 2) karetki sanitarne pogotowia ratunkowego,
- 3) pojazdy górniczego pogotowia ratunkowego,
- 4) pojazdy jednostek ratownictwa chemicznego,
- 5) pojazdy Policji oraz Straży Granicznej,
- 6) pojazdy Sił Zbrojnych,
- 7) pojazdy Służby Więziennej,
- 8) inne pojazdy używane w związku z ratowaniem życia lub mienia albo w celu zmniejszenia skutków

¹⁷⁾ Dodany przez § 1 pkt 12 rozporządzenia wymienionego w przypisie 1.

katastrofy — na podstawie zezwolenia wydanego przez wojewodę po zasięgnięciu opinii komendanta wojewódzkiego Policji.

§ 24. 1. Pojazd samochodowy uprzywilejowany powinien być wyposażony w sygnały ostrzegawcze:

- 1) dźwiękowy,
- 2) świetlny błyskowy.

2. Pojazd samochodowy uprzywilejowany może być ponadto wyposażony w umieszczone na zewnątrz dodatkowe światło barwy białej lub żółtej selektywnej, umocowane w sposób umożliwiający zmianę kierunku strumienia świetlnego (szperacz); światło to powinno być włączane i wyłączane niezależnie od innych świateł.

§ 25. 1. Urządzenia wysyłające ostrzegawcze sygnały dźwiękowe powinny spełniać następujące wymagania:

- 1) wysyłać sygnały dźwiękowe o zmiennym tonie,
- 2) być umieszczone na zewnątrz pojazdu,
- 3) fale dźwiękowe powinny być wysyłane co najmniej do przodu, a oś ich rozchodzenia się powinna być równoległa do podłużnej osi symetrii pojazdu; dopuszcza się odchylenie od tego kierunku nie większe niż 15°,
- 4) być tak urządzone, aby ich włączenie nie było możliwe bez równoczesnego włączenia sygnału świetlnego.

2. Ostrzegawczy sygnał świetlny błyskowy powinien odpowiadać następującym warunkom:

- 1)¹⁸⁾ liczba świateł: jedno lub dwa; w odniesieniu do pojazdów Policji oraz straży pożarnej — pożarniczych — dopuszcza się trzy lub pięć,
- 2) rozmieszczenie: na dachu nadwozia (kabiny) w podłużnej płaszczyźnie symetrii pojazdu, a jeżeli są dwa światła — po lewej i po prawej stronie, symetrycznie względem tej płaszczyzny; jeżeli konstrukcja lub wyposażenie pojazdu uniemożliwia takie rozmieszczenie, dopuszcza się umieszczenie świateł w innym miejscu przy zapewnieniu wymaganej widoczności; trzecie światło powinno być umieszczone z tyłu pojazdu,
- 3) barwa: niebieska,
- 4) włączanie świateł błyskowych powinno być niezależne od położenia urządzenia umożliwiającego pracę silnika oraz od włączenia sygnałów dźwiękowych,
- 5) powinien być widoczny co najmniej z przodu i z boków pojazdu z odległości co najmniej 150 m przy oświetleniu słonecznym i nie powinien oślepić innych uczestników ruchu.

3.¹⁹⁾ Pojazdy Sił Zbrojnych oraz organów i jednostek organizacyjnych podległych Ministrowi Spraw Wewnętrznych, z wyjątkiem przedsiębiorstw, mogą

¹⁸⁾ W brzmieniu ustalonym przez § 1 pkt 13 lit. a) rozporządzenia wymienionego w przypisie 1.

¹⁹⁾ W brzmieniu ustalonym przez § 1 pkt 13 lit. b) rozporządzenia wymienionego w przypisie 1.

być dodatkowo wyposażone w sygnały świetlne błyskowe barwy czerwonej, odpowiadające warunkom określonym w ust. 2 pkt 1, 2 i 4, widoczne co najmniej z przodu i z tyłu pojazdu z odległości co najmniej 150 m przy oświetleniu słonecznym i nie oślepiające innych uczestników ruchu.

§ 26. 1. Pojazdy samochodowe straży pożarnych — pożarnicze, z wyjątkiem wymienionych w ust. 2, powinny mieć barwę czerwieni sygnałowej, błotniki zaś i zderzaki — barwę białą. Dopuszcza się pojazdy pożarnicze o barwie khaki, również w odniesieniu do błotników i zderzaków.

2. Samochody osobowe operacyjne straży pożarnych z nadwoziem zamkniętym powinny być oznakowane pasem wyróżniającym barwy czerwieni sygnałowej. Po obu stronach pojazdu powinny być umieszczone napisy „STRAŻ” barwy białej lub czerwonej. Na dachu pojazdu może być umieszczony świetlny napis „STRAŻ” barwy białej na tle czerwonym.

3. Przepisy ust. 1 i 2 nie dotyczą pojazdów wojskowych straży pożarnych.

§ 27. 1. Karetki sanitarne pogotowia ratunkowego powinny mieć barwę kremową lub żółtą samochodową z niebieskim pasem wyróżniającym. Dla karetek reanimacyjnych dopuszcza się dodatkowo pasy wyróżniające barwy czerwonej, umieszczone wokół dachu oraz bezpośrednio pod pasem barwy niebieskiej.

2. Przepis ust. 1 nie dotyczy wojskowych karetek sanitarnych, które powinny być oznakowane emblematem czerwonego krzyża na białym tle, umieszczonym co najmniej na każdym boku pojazdu; karetki te mogą być również oznakowane pasem wyróżniającym barwy niebieskiej.

§ 28. Pojazdy górniczego pogotowia ratunkowego powinny być oznakowane pasem wyróżniającym barwy czerwonej.

§ 29. Pojazdy jednostek ratownictwa chemicznego powinny być oznakowane pasem wyróżniającym barwy srebrzystej.

§ 30. 1.²⁰⁾ Pojazdy Policji, o których mowa w § 23 pkt 5, z wyjątkiem motocykli, powinny być oznakowane pasem wyróżniającym barwy białej oraz umieszczonym po obu stronach pojazdu napisem „POLICJA” barwy białej. Na dachu pojazdu może być umieszczony świetlny napis „POLICJA” barwy niebieskiej na białym tle.

2.²¹⁾ W wyjątkowych wypadkach dopuszcza się pojazdy, o których mowa w § 23 pkt 5, oraz pojazdy jednostek wojskowych podporządkowanych Ministrowi Spraw Wewnętrznych, nie spełniające warunków określonych w ust. 1 i § 25 ust. 1 pkt 2.

3. Motocykle, o których mowa w § 23 pkt 5, powinny mieć błotniki barwy białej. Z przodu motocykla powinien być umieszczony napis „POLICJA”.

§ 31. 1.²²⁾ Pojazdy Straży Granicznej, z wyjątkiem motocykli, powinny być oznakowane pasem wyróżniającym barwy jasnozielonej. Po obu stronach pojazdu powinny być umieszczone napisy „STRAŻ GRANICZNA” barwy jasnozielonej.

2. Motocykle Straży Granicznej powinny mieć błotniki barwy jasnozielonej. Z przodu motocykla powinien być umieszczony napis „SG” barwy jasnozielonej.

§ 32. 1. Pojazdy Sił Zbrojnych inne niż wymienione w § 26 ust. 3 i § 27 ust. 2, z wyjątkiem motocykli, powinny być oznakowane pasem wyróżniającym barwy białej. Po obu stronach pojazdu powinny być umieszczone napisy barwy białej, określające jego przynależność do określonego organu wojskowego.

2. Motocykle Sił Zbrojnych powinny mieć błotniki barwy białej. Z przodu motocykla powinien być umieszczony napis barwy khaki, określający jego przynależność do określonego organu wojskowego.

§ 33. Pojazdy Służby Więziennej powinny być oznakowane pasem wyróżniającym barwy granatowej. Po obu stronach pojazdu powinny być umieszczone napisy „SW” barwy białej lub granatowej.

§ 34. Inne pojazdy uprzywilejowane na podstawie zezwolenia wydanego przez wojewodę powinny być oznakowane pasem wyróżniającym barwy pomarańczowej.

§ 35. Pasy wyróżniające o szerokości 8–15 cm, z zastrzeżeniem § 27 ust. 1, powinny być umieszczone wokół pojazdu poniżej dolnej krawędzi okien.

§ 36. Oznakowanie określone w § 26–34 nie może być stosowane na pojazdach innych niż pojazdy, dla których zostało ono przewidziane.

Warunki dodatkowe dla pojazdów samochodowych przeznaczonych do wykonywania czynności na drodze oraz dla innych pojazdów samochodowych, na które ze względu na bezpieczeństwo ruchu należy zwracać szczególną uwagę

§ 37. Pojazdy samochodowe przeznaczone do wykonywania czynności na drodze, pojazdy pomocy drogowej i ciągniki balastowe ciągnące przyczepy o szerokości przekraczającej 2,5 m powinny być wyposażone w ostrzegawczy sygnał świetlny błyskowy barwy żółtej samochodowej, widoczny ze wszystkich stron pojazdu z odległości co najmniej 150 m przy dobrej przejrzystości powietrza i nie powodujący oślepiania innych uczestników ruchu oraz odpowiadający warunkom określonym w § 25 ust. 2 pkt 1, 2 i 4.

§ 38. 1. Części urządzeń zamontowanych na pojeździe, wystające poza obrys pojazdu, powinny być oznakowane pasami barwy na przemian białej i czerwonej.

²⁰⁾ W brzmieniu ustalonym przez § 1 pkt 14 lit. a) rozporządzenia wymienionego w przypisie 1.

²¹⁾ W brzmieniu ustalonym przez § 1 pkt 14 lit. b) rozporządzenia wymienionego w przypisie 1.

²²⁾ W brzmieniu ustalonym przez § 1 pkt 15 rozporządzenia wymienionego w przypisie 1.

2. Części, o których mowa w ust. 1, powinny być wyposażone w:

- 1) światło barwy białej, widoczne z przodu i z boków pojazdu — jeżeli część wystaje poza przedni obrys pojazdu na odległość większą niż 1 m,
- 2) światło barwy czerwonej, widoczne z tyłu pojazdu — jeżeli część wystaje poza tylny obrys pojazdu na odległość większą niż 1 m,
- 3) światło barwy białej, widoczne z przodu pojazdu, i barwy czerwonej, widoczne z tyłu pojazdu — jeżeli część wystaje poza boczny obrys pojazdu na odległość większą niż 40 cm od zewnętrznych krawędzi powierzchni świetlnych przednich lub tylnych światłał pozycyjnych.

3. Światła, o których mowa w ust. 2, powinny włączać się i wyłączać jednocześnie ze światłami pozycyjnymi pojazdu oraz nie powinny oślepiać innych uczestników ruchu.

Warunki dodatkowe dla samochodów ciężarowych przewożących osoby

§ 39. 1. Samochód ciężarowy przewożący osoby poza kabiną kierowcy powinien odpowiadać następującym warunkom:

- 1) nie może być wyposażony w silnik zasilany gazem,
- 2) nadwozie powinno być typu furgon albo skrzyniowe kryte oponczą,
- 3) wysokość burt nadwozia skrzyniowego nie może być mniejsza niż 1100 mm,
- 4) odchylane burty boczne powinny być krótko spięte, a tylna burta zabezpieczona przed samoczynnym lub nie zamierzonym otwarciem.

2. Samochód ciężarowy przewożący osoby poza kabiną kierowcy powinien być wyposażony w:

- 1) stopnie lub drabinkę z poręczą, zapewniającą bezpieczne wsiadanie i wysiadanie,
- 2) oświetlenie wnętrza,
- 3) okienka służące do oświetlania i do przewietrzania wnętrza, jeżeli nie ma innych odpowietrzników,
- 4) przymocowane ławki o długości co najmniej 400 mm na jedną osobę i szerokości (głębokości) nie mniejszej niż 300 mm; odstęp między dwiema sąsiednimi ławkami ustawionymi jedna za drugą nie powinien być mniejszy niż 650 mm, a ustawionymi przeciwległe — 900 mm, wliczając w to szerokość (głębokość) jednej ławki,
- 5) urządzenie sygnalizacyjne (światłne lub akustyczne) zapewniające łączność przewożonych osób z kierowcą,
- 6) apteczkę pierwszej pomocy,
- 7) ogumione koło zapasowe; koło to może być umieszczone na powierzchni ładunkowej, jeżeli konstrukcja samochodu przewiduje umieszczenie tam tego koła.

3. Samochód ciężarowy przewożący osoby poza kabiną kierowcy powinien być oznakowany:

- 1) z przodu — napisem „PRZEWÓZ OSÓB” barwy czarnej na białym tle, umieszczonym na prostokątnej tablicy o powierzchni co najmniej 800 cm²,
- 2) z tyłu — znakiem określającym dopuszczalną prędkość, jeżeli jest ona ograniczona odrębnymi przepisami.

4. Przepisy ust. 1–3 nie dotyczą pojazdów:

- 1) przewożących konwojentów, drużyny robocze i osoby wykonujące czynności ładunkowe,
- 2) Sił Zbrojnych oraz organów i jednostek organizacyjnych podległych Ministrowi Spraw Wewnętrznych, z wyjątkiem przedsiębiorstw.

5. Przepisy ust. 2 i ust. 3 pkt 2 dotyczą również przyczep dopuszczonych do przewozu osób.

Warunki dodatkowe dla pojazdów przystosowanych do zasilania gazem

§ 40. Pojazdy przystosowane do zasilania gazem powinny odpowiadać warunkom określonym w załączniku nr 3 do rozporządzenia.

Warunki dodatkowe dla pojazdów używanych w ruchu międzynarodowym

§ 41.1. Pojazdy i zespoły pojazdów powinny odpowiadać warunkom określonym w załączniku nr 4 do rozporządzenia.

2. Warunki, o których mowa w ust. 1, dotyczą ciągników siodłowych, samochodów ciężarowych o dopuszczalnej masie całkowitej powyżej 3,5 t, autobusów oraz przyczep przeznaczonych do łączenia z tymi pojazdami.

Warunki dodatkowe dla pojazdów długich i ciężkich

§ 42. Pojazd lub zespół pojazdów, którego długość przekracza 12 m albo dopuszczalna masa całkowita przekracza 16 t, powinien być oznakowany z tyłu w sposób określony w załączniku nr 5 do rozporządzenia; nie dotyczy to autobusów, ciągników siodłowych i przyczep autobusowych.

Warunki dodatkowe dla pojazdów przeznaczonych do nauki jazdy i egzaminowania osób ubiegających się o uprawnienia do kierowania²³⁾

§ 42a.²³⁾ 1. Pojazdy przeznaczone do nauki jazdy i egzaminowania, z zastrzeżeniem ust. 2, powinny być wyposażone w:

- 1) dodatkowy pedał hamulca roboczego, który umożliwia przejęcie sterowania obwodem hamowania,
- 2) co najmniej dwa miejsca do siedzenia,
- 3) dodatkowe lusterka zewnętrzne: prawe i lewe,
- 4) dodatkowe lusterko wewnętrzne,
- 5) ogrzewaną tylną szybę; dotyczy to samochodów osobowych,

²³⁾ Dodany przez § 1 pkt 16 rozporządzenia wymienionego w przypisie 1.

- 6) apteczkę doraźnej pomocy,
- 7) ogumione koło zapasowe.

2. Wymogi określone w ust. 1 nie dotyczą rowerów, motorowerów i motocykli.

3. Dopuszcza się wyposażenie pojazdów przeznaczonych do nauki jazdy i egzaminowania w inne dodatkowe urządzenia powtarzające istniejące mechanizmy sterowania i kierowania pojazdem.

4. Pojazdy przeznaczone do nauki i egzaminowania nie mogą być wyposażone w mechanizmy automatycznego sterowania przełożeniem napędu, z wyjątkiem pojazdów przeznaczonych dla inwalidów z uszkodzeniem kończyn.

Rozdział 3

Ciągniki rolnicze i pojazdy wolnobieżne oraz przyczepy przeznaczone do łączenia z tymi pojazdami

Warunki ogólne

§ 43. 1. Ciągniki rolnicze, pojazdy wolnobieżne oraz przyczepy przeznaczone do łączenia z tymi pojazdami powinny być tak zbudowane i utrzymane, aby:

- 1) wystające części, które mogą naruszać stateczność pojazdu lub zagrażać bezpieczeństwu innych uczestników ruchu, mogły być na czas jazdy zdemontowane lub złożone; przepisy § 38 stosuje się odpowiednio,
- 2) poziom hałasu zewnętrznego mierzony podczas postoju pojazdu silnikowego z odległości 0,5 m nie przekraczał 104 dB (A); przepis § 9 ust. 2 stosuje się odpowiednio.

2. Do pojazdów, o których mowa w ust. 1, stosuje się przepisy § 7 ust. 1 i 5, § 8 ust. 3 pkt 2 i ust. 4, § 9 ust. 1 pkt 2–5, pkt 6 lit. a) i b), pkt 7 lit. a) i pkt 8.

3. Dopuszcza się również:

- 1) pojazdy wolnobieżne i przyczepy specjalne o szerokości nie przekraczającej 3 m,
- 2) pojazdy z gąsienicowym układem jezdny, jeżeli:
 - a) dopuszczalna masa całkowita pojazdu nie przekracza 16 t,
 - b) nacisk gąsienicy między skrajnymi krawędziami bieżnymi nie przekracza 40 kN na 1 m; przy mechanizmie półgąsienicowym lub przy zastosowaniu dwóch gąsienic, jedna za drugą, nacisk ten nie może przekraczać 60 kN, pod warunkiem że odległość pomiędzy środkami powierzchni styku z jezdnią pierwszej gąsienicy lub kół przedniej osi a środkami powierzchni styku z jezdnią drugiej gąsienicy wynosi co najmniej 3 m,
 - c) gąsienice nie mają ostrych krawędzi mogących uszkodzić nawierzchnię drogi,
 - d) prędkość maksymalna jest konstrukcyjnie ograniczona do 10 km/h; nie dotyczy to pojazdów na gąsienicach gumowych lub z innego tworzywa o odpowiedniej elastyczności, jednak bez ele-

mentów metalowych mogących uszkodzić nawierzchnię drogi.

Wyposażenie

§ 44. 1. Pojazdy silnikowe, o których mowa w § 43, powinny:

- 1) być wyposażone w:
 - a) kabinę lub ramę ochronną,
 - b) wycieraczkę przedniej szyby, zapewniającą dostateczne pole widzenia kierowcy; nie dotyczy to pojazdów wyposażonych w przednią szybę o takich wymiarach i kształcie, że kierowca może obserwować drogę nie poprzez tę szybę, bez zmiany normalnej pozycji,
 - c)²⁴⁾ prędkościomierz lub inne urządzenia umożliwiające odczyt prędkości jazdy co najmniej na najwyższym biegu; nie dotyczy to pojazdów silnikowych, których konstrukcja uniemożliwia przekroczenie prędkości 25 km/h,
 - d) co najmniej dwa lusterka zewnętrzne, jedno po lewej, a drugie po prawej stronie pojazdu, zapewniające strefę widoczności drogi do tyłu co najmniej:
 - o szerokości 2,5 m w lewo od bocznego obrysu pojazdu ciągniętego w odległości 10 m od oczu kierowcy,
 - o szerokości 3,5 m w prawo od bocznego obrysu pojazdu ciągniętego w odległości 30 m od oczu kierowcy, przy czym w odległości 4 m od oczu kierowcy odległość ta powinna wynosić 0,75 m,
- 2) odpowiadać warunkom określonym w § 10 ust. 1 pkt 1, pkt 5 lit. b), pkt 11, 12 i 14 oraz ust. 5 pkt 1 i 4–6.

2. Do przyczep, o których mowa w § 43, stosuje się przepisy § 10 ust. 1 pkt 1 i 12, ust. 4 oraz ust. 5 pkt 1 i 4–6.

3. Dopuszcza się przyczepy lekkie specjalne:

- 1) z kołami nieogumionymi, pod warunkiem że nacisk koła na drogę nie przekracza 1,5 kN na 1 cm szerokości obręczy, przy ograniczeniu prędkości jazdy do 10 km/h,
- 2) z kołami na pełnych obręczach gumowych, pod warunkiem że nacisk koła na drogę nie przekracza 1 kN na 1 cm szerokości obręczy gumowej, przy ograniczeniu prędkości jazdy do 25 km/h.

Światła

§ 45. Do pojazdów, o których mowa w § 43, stosuje się przepisy § 11 ust. 1 i 2 oraz § 12, z tym zastrzeżeniem, że:

- 1) nie wymaga się wyposażenia w światła:
 - a) mijania i hamowania „stop” — pojazdu, którego konstrukcja uniemożliwia rozwijanie prędkości przekraczającej 10 km/h,

²⁴⁾ W brzmieniu ustalonym przez § 1 pkt 17 rozporządzenia wymienionego w przypisie 1.

- b) kierunkowskazy — przyczepy specjalnej, pod warunkiem zachowania widoczności kierunkowskazów pojazdu ciągnącego,
- c) przeciwmgłowe tylne,
- d) cofania;

jeżeli jednak pojazdy te wyposażone są w powyższe światła, światła te powinny odpowiadać określonym dla nich warunkom,

2) dopuszcza się wyposażenie w światła:

- a) obrysowe zamiast pozycyjnych — pojazdów wolnobieżnych i przyczep specjalnych o asymetrycznej konstrukcji,
- b) mijania:
 - nie odpowiadające wymaganiom § 2 lp. 2 kol. 9 załącznika nr 2 do rozporządzenia,
 - umieszczone na wysokości nie większej niż 1500 mm, odmiennie od przepisu § 2 lp. 2 kol. 10 załącznika nr 2 do rozporządzenia — jeżeli konstrukcja pojazdu nie pozwala na zachowanie wysokości nie większej niż 1200 mm,
 - w liczbie cztery, jeżeli jest to wskazane ze względu na wyposażenie ciągnika w stały lub odejmowalny osprzęt umieszczony z przodu; dodatkowa para lamp może być umieszczona na wysokości nie większej niż 3000 mm, pod warunkiem że połączenia elektryczne umożliwiają równoczesne włączenie obu par świateł,
- c) tylne światła odblaskowe inne niż trójkątne, umieszczone na wysokości nie większej niż 1200 mm, odmiennie od przepisu § 2 lp. 8 kol. 10 załącznika nr 2 do rozporządzenia — jeżeli konstrukcja pojazdu nie pozwala na zachowanie wysokości nie większej niż 900 mm; dopuszcza się cztery światła,
- d) pozycyjne przednie w liczbie cztery, jeżeli jest to wskazane ze względu na wyposażenie ciągnika w stały lub odejmowalny osprzęt umieszczony z przodu; dodatkowa para świateł powinna być umieszczona nie niżej niż 400 mm, lecz nie wyżej niż 1900 mm, a jeżeli konstrukcja pojazdu nie pozwala na zachowanie tej wysokości — dopuszcza się 2100 mm,
- e) o których mowa w § 37 — pojazdów silnikowych o szerokości przekraczającej 2,5 m albo ciągnących przyczepę przekraczającą tę szerokość,
- f) robocze, przeznaczone do oświetlenia miejsca pracy; wymagań nie określa się.

Hamulce

§ 46. 1. Pojazdy silnikowe, o których mowa w § 43, powinny być wyposażone w następujące rodzaje hamulców:

- 1) hamulec roboczy działający na koła co najmniej jednej osi — przeznaczony do zmniejszania prędkości pojazdu, zatrzymywania go w sposób niezawodny, szybki i skuteczny, niezależnie od jego prędkości, obciążenia oraz kąta wzniesienia lub spadku jezdni, z możliwością:
 - a) regulowania intensywności hamowania,

- b) dokonywania hamowania z miejsca kierowcy, z możliwością trzymania urządzenia kierowniczego przynajmniej jedną ręką; jeżeli hamulec roboczy składa się z lewego i prawego hamulca, powinien być tak urządzony, aby mógł być uruchamiany jednym ruchem; lewy i prawy hamulec powinien mieć samoczynny system regulacji, przy zachowaniu możliwości swobodnej regulacji równomierności działania,

2) hamulec postojowy — określony w § 13 ust. 1 pkt 3.

2. Przyczepy, o których mowa w § 43, powinny być wyposażone w następujące rodzaje hamulców:

- 1) hamulec roboczy, spełniający wymagania określone w ust. 1 pkt 1 lit. a), a ponadto:
 - a) uruchamiany z miejsca kierowcy jednym ruchem łącznie z hamulcem roboczym pojazdu ciągnącego, z zastrzeżeniem przepisu ust. 3,
 - b) zapewniający samoczynne zatrzymanie przyczepy w razie zerwania podczas jazdy połączenia z pojazdem ciągnącym,
- 2) hamulec postojowy:
 - a) działający również, gdy przyczepa jest odłączona od pojazdu ciągnącego,
 - b) uruchamiany z zewnątrz przez osoby znajdujące się na drodze; przez uruchamianie rozumie się również zwalnianie hamulca.

3. W przyczepie, której dopuszczalna masa całkowita nie przekracza 5 t, dopuszcza się hamulec roboczy:

- 1) niezależny od hamulca pojazdu ciągnącego, pod warunkiem że urządzenie sterowania hamulcem przyczepy jest umieszczone w pojeździe ciągnącym w taki sposób, aby mogło być łatwo uruchamiane z miejsca kierowcy, albo
- 2) typu bezwładnościowego (najazdowy).

4.²⁵⁾ Przepis ust. 2 nie dotyczy przyczepy będącej środkiem transportu, której dopuszczalna masa całkowita nie przekracza 1,5 t, oraz przyczepy będącej maszyną przystosowaną do poruszania się po drodze, której dopuszczalna masa całkowita nie przekracza 3 t, pod warunkiem, że przyczepy te mają dodatkowe połączenie (łańcuch, lina), które w razie zerwania urządzenia łączącego zapobiega dotykaniu jezdni przez dyszel i zapewnia niezbedną kierowność przyczepy.

§ 47. Hamulce pojazdów silnikowych, o których mowa w § 43, powinny odpowiadać warunkom określonym w § 14 ust. 1 i ust. 2 pkt 4, z tym że:

- 1) w razie uszkodzenia hamulca roboczego powinna być zapewniona możliwość zahamowania pojazdu przez działanie na hamulec roboczy lub hamulec postojowy ze skutecznością nie mniejszą niż 50% wymaganej skuteczności,
- 2) w pojazdach o masie własnej nie przekraczającej 2 t, których konstrukcja ogranicza prędkość do 25 km/h, dopuszcza się jeden hamulec spełniający funkcje hamulca roboczego i hamulca postojowego

²⁵⁾ W brzmieniu ustalonym przez § 1 pkt 18 rozporządzenia wymienionego w przypisie 1.

go, pod warunkiem że w razie uszkodzenia hamulca będzie zapewnione hamowanie co najmniej jednego koła,

- 3) działanie hamulca roboczego powinno być jednakowe dla kół tej samej osi, a jeżeli hamulec działa na koła więcej niż jednej osi, działanie jego powinno być odpowiednio rozłożone między osiami.

§ 48. Układy hamulcowe przyczepy, o której mowa w § 43, powinny odpowiadać warunkom określonym w § 14 ust. 1 i ust. 2 pkt 4 oraz § 47 pkt 3.

§ 49. 1. Wskaźnik skuteczności hamowania, o którym mowa w § 15 ust. 1, dla pojazdów wymienionych w § 43 nie może być mniejszy niż 27%.

2. Przepisy § 15 ust. 3–5 stosuje się odpowiednio.

Warunki dodatkowe dla pojazdów wolno poruszających się

§ 50. 1. Ciągniki rolnicze i pojazdy wolnobieżne oraz przyczepy przeznaczone do łączenia z tymi pojazdami powinny być oznakowane trójkątną tablicą wyróżniającą.

2. Tablicę nie wymaga się, jeżeli pojazd wchodzi w skład zespołu i nie jest w nim ostatnim pojazdem.

3. Tablica wyróżniająca powinna być umieszczona z tyłu pojazdu prostopadle i symetrycznie do jego osi podłużnej oraz prostopadle do powierzchni jezdni; dopuszcza się umieszczenie tablicy po lewej stronie pojazdu, z zachowaniem pozostałych warunków. Wierzchołek trójkąta powinien być skierowany ku górze.

4. Tablica wyróżniająca powinna być umieszczona tak, aby jej dolna krawędź nie była niżej niż 500 mm, a górny wierzchołek — nie wyżej niż 1500 mm; jeżeli konstrukcja pojazdu uniemożliwia zachowanie tej wysokości — dopuszcza się 2500 mm.

5. Wzór tablicy określa załącznik nr 6 do rozporządzenia.

6.²⁶⁾ Pojazd wolnobieżny powinien być wyposażony także w tabliczkę o wymiarach nie mniejszych niż 25x15 cm, umieszczoną na prawym boku pojazdu, podającą imię i nazwisko (nazwę) właściciela pojazdu oraz jego adres; jeżeli jeden właściciel posiada kilka pojazdów, na tabliczce należy dodatkowo umieścić numer kolejny pojazdu.

Rozdział 4

Rowery, wózki inwalidzkie i pojazdy zaprzęgowe

§ 51. 1. Rower powinien być wyposażony:

- 1) z przodu — w jedno światło pozycyjne barwy białej lub żółtej selektywnej,
- 2) z tyłu — w jedno światło pozycyjne barwy czerwonej oraz w jedno światło odblaskowe barwy czerwonej o kształcie innym niż trójkąt,

²⁶⁾ Dodany przez § 1 pkt 19 rozporządzenia wymienionego w przypisie 1.

- 3) co najmniej w jeden skutecznie działający hamulec,
- 4) w dzwonek lub inny sygnał ostrzegawczy o nieprzerażliwym dźwięku.

2. Motorower powinien być wyposażony w następujące światła:

- 1) jedno światło mijania barwy białej lub żółtej selektywnej, umieszczone z przodu w pionowej płaszczyźnie symetrii pojazdu, nie niżej niż 500 mm oraz nie wyżej niż 1200 mm od powierzchni jezdni, oświetlające drogę na odległość co najmniej 30 m przed pojazdem przy dobrej przejrzystości powietrza oraz spełniające wymagania określone w § 12 ust. 1 pkt 4,
- 2) jedno tylne światło pozycyjne barwy czerwonej, umieszczone z tyłu w pionowej płaszczyźnie symetrii pojazdu, nie niżej niż 250 mm oraz nie wyżej niż 1200 mm od powierzchni jezdni; jeżeli szerokość pojazdu przekracza 80 cm, powinny być dwa światła umieszczone symetrycznie względem pionowej płaszczyzny symetrii pojazdu,
- 3) tylne światło (światła) odblaskowe, o kształcie innym niż trójkąt, odpowiadające wymaganiom określonym w pkt 2,
- 4) boczne światło odblaskowe, o kształcie innym niż trójkąt, barwy żółtej samochodowej, w liczbie jedno lub dwa z każdej strony pojazdu, umieszczone nie niżej niż 300 mm oraz nie wyżej niż 900 mm od powierzchni jezdni.

3. Motorower ponadto może być wyposażony w:

- 1) jedno światło drogowe barwy białej lub żółtej selektywnej, umieszczone z przodu, w pionowej płaszczyźnie symetrii pojazdu,
- 2) jedno światło pozycyjne przednie, barwy białej lub żółtej selektywnej, umieszczone w pionowej płaszczyźnie symetrii pojazdu, umieszczone z przodu nie niżej niż 350 mm i nie wyżej niż 1200 mm od powierzchni jezdni,
- 3) dwa przednie i dwa tylne światła kierunkowskazu, barwy żółtej samochodowej; odległość między światłami nie może być mniejsza niż 240 mm dla światel przednich i 180 mm dla światel tylnych, przy czym powinna być zachowana minimalna odległość 100 mm od światła mijania; w przypadku motoroweru, w którym konstrukcja uniemożliwia uzyskanie tych odległości, dopuszcza się dla światel przednich odległość między światłami nie mniejszą niż 150 mm, a odległość między tylnymi światłami nie mniejszą niż 100 mm,
- 4) jedno światło hamowania „stop” barwy czerwonej, umieszczone z tyłu pojazdu nie niżej niż 250 mm i nie wyżej niż 1500 mm od powierzchni jezdni.

4. Motorower powinien być ponadto wyposażony w:

- 1) dwa niezależne, skutecznie działające hamulce; wskaźnik skuteczności hamowania, o którym mowa w § 15 ust. 1, nie może być mniejszy niż 38%,
- 2) dzwonek lub inny sygnał ostrzegawczy o nieprzerażliwym dźwięku,

- 3) tłumik wydechu,
- 4) lusterko wsteczne umieszczone po lewej stronie pojazdu.

5. Poziom hałasu zewnętrznego, mierzony podczas postoju motoroweru z odległości 0,5 m, nie może przekraczać 90 dB (A). Przepisy § 9 ust. 1 pkt 1 lit. a) i ust. 2 stosuje się odpowiednio.

§ 52. 1. Wózek inwalidzki bez silnika pomocniczego powinien odpowiadać przepisom § 51 ust. 1.

2. Dopuszcza się wózki inwalidzkie napędzane silnikiem pomocniczym pod warunkiem:

- 1) konstrukcyjnego ograniczenia maksymalnej prędkości do 30 km/h,
- 2) przy użyciu silnika spalinowego — nieprzekroczenia 50 cm³ jego pojemności skokowej,
- 3) spełnienia wymagań określonych w § 51 ust. 2–5.

3. Szerokość wózka inwalidzkiego nie może przekraczać 1,5 m.

§ 53. 1. Pojazd zaprzęgowy powinien być wyposażony w:

- 1) dwa światła pozycyjne barwy białej widoczne z przodu oraz dwa światła pozycyjne barwy czerwonej widoczne z tyłu,
- 2) dwa światła odblaskowe barwy białej widoczne z przodu oraz dwa światła odblaskowe barwy czerwonej widoczne z tyłu; tylne światła odblaskowe powinny mieć kształt trójkąta równobocznego o długości boku nie mniejszej niż 15 cm, zwróconego wierzchołkiem do góry; trójkąt odblaskowy może być jednolity lub stanowić ramkę o bokach szerokości co najmniej 2 cm albo może być złożony z sześciu okrągłych odbłyśników o średnicy 5 cm, po trzy na każdym z boków trójkąta,

3) ogumione koła,

4) tabliczkę o wymiarach nie mniejszych niż 25x15 cm, umieszczoną na prawym boku pojazdu, podającą imię i nazwisko (nazwę) właściciela pojazdu oraz jego adres; jeżeli jeden właściciel posiada kilka pojazdów zaprzęgowych, na tabliczce należy dodatkowo umieścić numer kolejny pojazdu.

2. Dopuszcza się pojazdy zaprzęgowe:

- 1) wyposażone w koła nieogumione, pod warunkiem że nacisk koła na drogę nie przekracza 1,5 kN na 1 cm szerokości obręczy,
- 2) na płozach; jeżeli masa całkowita pojazdu przekracza 300 kg, płoza powinna mieć w dolnej części co najmniej 120 cm długości i 10 cm szerokości.

§ 54. 1. Światła pojazdów, o których mowa w § 51–53, powinny odpowiadać następującym warunkom:

- 1) światła pozycyjne oraz światła odblaskowe oświetlone światłem drogowym innego pojazdu powinny być widoczne w nocy przy dobrej przejrzystości powietrza z odległości co najmniej 150 m,

2) powinny być umieszczone nie wyżej niż 900 mm i nie niżej niż 350 mm od powierzchni jezdni,

3) światła pojedyncze na pojazdach wielośladowych powinny być umieszczone po lewej stronie pojazdu możliwie najbliżej jego bocznego obrysu, jednak nie dalej niż 150 mm od tego obrysu; nie dotyczy to światel oświetlających drogę, które powinny być umieszczone pośrodku,

4) dwa światła powinny być umieszczone symetrycznie po obu stronach pojazdu możliwie najbliżej jego bocznego obrysu, jednak nie dalej niż 100 mm od tego obrysu oraz na jednakowej wysokości nad jezdnią; widoczność dwóch światel powinna być jednakowa,

5) światła czerwone nie mogą być widoczne z przodu, a światła białe (żółte selektywne) — z tyłu.

2. Dopuszcza się umieszczanie światel odblaskowych barwy żółtej samochodowej:

1) na bocznych płaszczyznach kół pojazdów, o których mowa w § 51–53, z tym zastrzeżeniem, że z każdego boku pojazdu powinny być widoczne dwa światła: jedno umieszczone na kole przedniej osi, a drugie — na kole tylnej osi,

2) na pedałach rowerów i motorowerów;

do światel tych nie stosuje się przepisów ust. 1 pkt 2–4.

3. Jeżeli do pojazdu zaprzęgowego lub roweru (motoroweru) przyczepiony jest inny pojazd, maszyna lub urządzenie, powinien on być wyposażony co najmniej w jedno światło pozycyjne barwy czerwonej oraz w jedno światło odblaskowe barwy czerwonej widoczne z tyłu, a ponadto w jedno światło pozycyjne barwy białej widoczne z przodu, jeżeli szerokość pojazdu ciągniętego (maszyny, urządzenia) przekracza szerokość pojazdu ciągnącego; światła te powinny odpowiadać warunkom określonym w ust. 1.

4. Do przepisów niniejszego paragrafu mają zastosowanie określenia podane w § 1 ust. 2–4 załącznika nr 2 do rozporządzenia.

Rozdział 5

Homologacja

§ 55. 1.²⁷⁾ Producenci i importerzy pojazdów samochodowych, ciągników rolniczych, motorowerów lub przyczep obowiązani są uzyskać świadectwo homologacji danego typu pojazdu; obowiązek ten nie dotyczy pojazdu wyprodukowanego lub sprowadzonego z zagranicy w ilości jednej sztuki rocznie.

2. Świadectwo homologacji wydaje się na podstawie dodatknych wyników badań homologacyjnych, polegających na sprawdzeniu, czy dany typ pojazdu odpowiada warunkom określonym w:

²⁷⁾ W brzmieniu ustalonym przez § 1 pkt 1 rozporządzenia Ministra Transportu i Gospodarki Morskiej z dnia 21 grudnia 1995 r. zmieniającego rozporządzenie w sprawie warunków technicznych i badań pojazdów (Dz. U. Nr 153, poz. 789), które weszło w życie z dniem 6 stycznia 1996 r.

- 1) przepisach niniejszego rozporządzenia,
- 2) przyjętych do stosowania przez Rzeczpospolitą Polską regulaminach, stanowiących załączniki do Porozumienia dotyczącego przyjęcia jednolitych warunków homologacji i wzajemnego uznawania homologacji wyposażenia i części pojazdów samochodowych (Dz. U. z 1979 r. Nr 16, poz. 98 i 99),
- 3) obowiązujących normach — w razie nieprzyjęcia do stosowania odpowiedniego regulaminu.

3. W celu uzyskania świadectwa homologacji typu pojazdu producent lub importer zgłasza do Ministerstwa Transportu i Gospodarki Morskiej wnioski według ustalonego wzoru (w dwóch egzemplarzach), z dołączeniem:

- 1) rysunków zestawieniowych całego pojazdu oraz rysunków urządzeń hamulcowych, zawieszenia i układu kierowniczego oraz tłumiącego wydech,
- 2) schematów instalacji oświetleniowej i sygnalizacyjnej,
- 3) dwóch egzemplarzy instrukcji obsługi danego pojazdu,
- 4) instrukcji napraw i katalogu części zamiennych,
- 5) informacji o zasadach kontroli zgodności produkcji z typem homologowanym,

oraz przedstawia jeden egzemplarz pojazdu w celu przeprowadzenia badań homologacyjnych.

4. Wydanie świadectwa homologacji może być uzależnione od zapewnienia warunków umożliwiających kontrolę zgodności produkcji z typem homologowanym.

5. Przepisy ust. 1 i 2 stosuje się odpowiednio do przedmiotów wyposażenia i części pojazdów, jeżeli dotyczą ich wymagania określone w przepisach, o których mowa w ust. 2 pkt 2 i 3.

6. (skreślony)²⁸⁾.

7. Przepis ust. 5 nie dotyczy przedmiotów wyposażenia i części pojazdów, homologowanych w innym kraju i oznaczonych cechą zawierającą literę „E” na podstawie międzynarodowej umowy, o której mowa w ust. 2 pkt 2.

8.²⁹⁾ Przedmioty wyposażenia i części, inne niż w typie pojazdu, na który zostało wydane świadectwo homologacji, lub w nim nie występujące, mogą być stosowane w pojeździe pod warunkiem spełnienia wymagań określonych w ust. 5.

9. W razie stwierdzenia, że nowo produkowany pojazd, przedmiot wyposażenia lub część pojazdu, należące do typu, na który zostało wydane świadectwo homologacji, nie odpowiadają wymaganiom i warunkom wskazanym w świadectwie lub nie są zachowane warunki kontroli zgodności produkcji, świadectwo może być cofnięte.

²⁸⁾ Przez § 1 pkt 20 lit. a) rozporządzenia wymienionego w przypisie 1.

²⁹⁾ W brzmieniu ustalonym przez § 1 pkt 20 lit. b) rozporządzenia wymienionego w przypisie 1.

10. Zabrania się oznaczania cechą zawierającą literę „E” przedmiotów wyposażenia i części:

- 1) na które świadectwo homologacji nie zostało wydane lub zostało cofnięte,
- 2) produkowanych przez innego producenta niż ten, dla którego świadectwo homologacji zostało wydane.

§ 56. Producent lub importer obowiązany jest:

- 1) zgłaszać organowi, który wydał świadectwo homologacji, wszelkie zmiany konstrukcyjne, zmieniające charakterystykę techniczną pojazdu określoną we wniosku (§ 55 ust. 3) lub parametry techniczne mające wpływ na bezpieczeństwo ruchu lub ochronę środowiska,
- 2) dołączać do każdego pojazdu, należącego do homologowanego typu, wyciąg ze świadectwa homologacji, zawierający dane określone w odrębnych przepisach.

Rozdział 6

Badania techniczne pojazdów

§ 57. 1. Badanie techniczne pojazdu polega na sprawdzeniu, czy pojazd odpowiada warunkom technicznym, określonym w ustawie i rozporządzeniu.

2. Do przeprowadzania badań technicznych pojazdów mogą być upoważnione jednostki, które:

- 1)³⁰⁾ spełniają wymagania określone w załączniku nr 7 do rozporządzenia,
- 2) dysponują pracownikami odpowiadającymi wymaganiom określonym w § 59 i 60.

3. Jednostki mogą otrzymać upoważnienie jako:

- 1)³¹⁾ stacja kontroli pojazdów o podstawowym zakresie badań technicznych, obejmującym sprawdzenie oraz ocenę prawidłowości działania poszczególnych zespołów i mechanizmów pojazdów, zwłaszcza pod względem bezpieczeństwa jazdy i ochrony środowiska; w szczególnie uzasadnionych przypadkach wojewoda może rozszerzyć zakres stacji o niektóre badania wymienione w pkt 2 lit. b)–h), stosownie do możliwości jednostki,
- 2) okręgowa stacja kontroli pojazdów o rozszerzonym zakresie badań technicznych obejmującym:
 - a) podstawowy zakres badań określony w pkt 1,
 - b) badania pojazdów przeznaczonych do przewozu materiałów niebezpiecznych,
 - c) badania pojazdów używanych w ruchu międzynarodowym,
 - d) badania pojazdów przystosowanych do zasilania gazem,

³⁰⁾ W brzmieniu ustalonym przez § 1 pkt 1 rozporządzenia Ministra Transportu i Gospodarki Morskiej z dnia 11 kwietnia 1995 r. zmieniającego rozporządzenie w sprawie warunków technicznych i badań pojazdów (Dz. U. Nr 45, poz. 236), które weszło w życie z dniem 30 maja 1995 r.

³¹⁾ W brzmieniu ustalonym przez § 1 pkt 21 rozporządzenia wymienionego w przypisie 1.

- e) badania przed pierwszą rejestracją pojazdów importowanych indywidualnie,
- f) badania przed pierwszą rejestracją pojazdów złożonych poza wytwórnią z elementów jednej marki i typu,
- g) badania przed pierwszą rejestracją pojazdów złożonych z elementów różnych marek, typów oraz własnej konstrukcji, których markę określa się jako „SAM”,
- h) badania pojazdów, w których dokonane zostały zmiany:
 - mające wpływ na bezpieczeństwo ruchu i ochronę środowiska,
 - powodujące zmianę danych zamieszczonych w dowodzie rejestracyjnym lub zgłoszeniu do ewidencji, z wyjątkiem wymiany silnika tego samego typu lub przewidzianego przez wytwórcę,
- i) opiniowanie indywidualnych wniosków o zezwolenie na odstępstwa od warunków technicznych, jakim powinny odpowiadać pojazdy,
- j) wyjaśnianie wątpliwości i rozpatrywanie ewentualnych sporów między stacją o podstawowym zakresie badań a użytkownikiem pojazdu.

§ 58. 1. (skreślony)³²⁾.

2. (skreślony)³²⁾.

3. (skreślony)³²⁾.

4. Przyrządy i urządzenia stanowiące wyposażenie stanowiska kontrolnego powinny być atestowane jako typ i dopuszczone do użytkowania w stacjach kontroli pojazdów. Tryb i formę atestacji określają odrębne przepisy.

5. Przyrządy i urządzenia stanowiące wyposażenie stanowiska kontrolnego powinny posiadać dokumenty okresowej kontroli eksploatacyjnej. Tryb, częstotliwość i formę okresowej kontroli eksploatacyjnej urządzeń określają odrębne przepisy.

5a.³³⁾ Przepisy ust. 4 i 5 nie mają zastosowania do przyrządów i urządzeń wymienionych w:

- a) § 7 ust. 1 pkt 15 i 16 oraz ust. 2 pkt 2 i 7 załącznika nr 7 do rozporządzenia,
- b) § 7 ust. 1 pkt 9 i 11 załącznika nr 7 do rozporządzenia, o ile urządzenia te stanowią element składowy innych urządzeń spełniających wymagania ust. 4 i 5.

6. (skreślony)³²⁾.

§ 59. 1.³⁴⁾ Pracownicy stacji kontroli pojazdów o podstawowym zakresie badań (§ 57 ust. 3 pkt 1), którzy dokonują badań technicznych, powinni posiadać,

z zastrzeżeniem ust. 1a, co najmniej następujące kwalifikacje:

- 1) wyższe wykształcenie techniczne o specjalności samochodowej i 1 rok praktyki w stacji obsługi pojazdów lub w zakładzie (warsztacie) naprawy pojazdów albo
- 2) średnie wykształcenie techniczne o specjalności samochodowej i 3 lata praktyki w stacji obsługi pojazdów lub w zakładzie (warsztacie) naprawy pojazdów.

1a.³⁵⁾ Praktyka, o której mowa w ust. 1, powinna być dwukrotnie dłuższa, jeżeli posiadane wykształcenie techniczne należy do innej specjalności niż samochodowa.

2. Poza kwalifikacjami, o których mowa w ust. 1, pracownicy, którzy dokonują badań technicznych pojazdów, powinni posiadać ważne zaświadczenie o ukończeniu z wynikiem dodatnim przeszkolenia na poziomie podstawowym w zakresie przeprowadzania badań technicznych pojazdów, a w razie upoważnienia do dokonywania badań dodatkowych — również zaświadczenia o ukończeniu z wynikiem dodatnim szkolenia specjalistycznego w stosownym zakresie (§ 60 ust. 2).

3. Szkolenie, o którym mowa w ust. 2, powinno być przeprowadzone w uprawnionych przez Ministra Transportu i Gospodarki Morskiej jednostkach i według programu przez niego zatwierdzonego.

§ 60. 1. Pracownicy okręgowej stacji kontroli pojazdów (§ 57 ust. 3 pkt 2), którzy dokonują badań technicznych pojazdów, powinni posiadać co najmniej następujące kwalifikacje:

- 1) wyższe wykształcenie techniczne o specjalności samochodowej i 2 lata praktyki w stacji obsługi pojazdów lub zakładzie (warsztacie) naprawy pojazdów albo
- 2) średnie wykształcenie techniczne o specjalności samochodowej i 4 lata praktyki w stacji obsługi pojazdów lub zakładzie (warsztacie) naprawy pojazdów.

2. Poza kwalifikacjami, o których mowa w ust. 1, pracownicy, którzy dokonują badań technicznych, powinni posiadać ważne zaświadczenie o ukończeniu z wynikiem dodatnim przeszkolenia podstawowego w zakresie przeprowadzania badań technicznych pojazdów. Co najmniej jeden pracownik powinien, poza kwalifikacjami wymienionymi w ust. 1 i przeszkoleniem, o którym mowa w niniejszym ustępie, posiadać zaświadczenie o ukończeniu z wynikiem dodatnim szkolenia specjalistycznego w stosownym zakresie; § 59 ust. 3 stosuje się odpowiednio.

§ 61. 1.³⁶⁾ Jeżeli jednostka spełnia wymagania określone w § 57 ust. 2, może ona wystąpić do wojewody

³²⁾ Przez § 1 pkt 2 lit. a) rozporządzenia wymienionego w przypisie 30.

³³⁾ Dodany przez § 1 pkt 22 lit. c) rozporządzenia wymienionego w przypisie 1, a następnie zmieniony przez § 1 pkt 2 lit. b) rozporządzenia wymienionego w przypisie 30.

³⁴⁾ W brzmieniu ustalonym przez § 1 pkt 23 lit. a) rozporządzenia wymienionego w przypisie 1.

³⁵⁾ Dodany przez § 1 pkt 23 lit. b) rozporządzenia wymienionego w przypisie 1.

³⁶⁾ W brzmieniu ustalonym przez § 1 pkt 24 rozporządzenia wymienionego w przypisie 1.

z wnioskiem o przyznanie jej upoważnienia stacji kontroli pojazdów o podstawowym zakresie badań lub okręgowej stacji kontroli pojazdów. Wzór wniosku określają odrębne przepisy.

2. Wojewoda, po rozpatrzeniu wniosku i stwierdzeniu, że jednostka spełnia wymagane warunki, może wydać upoważnienie, określając w nim:

- 1) pojazdy, których badanie może być przeprowadzane w danej stacji kontroli pojazdów, oraz ewentualny zakres badań dodatkowych, o których mowa w § 57 ust. 3 pkt 2 lit. b)–h), w przypadku stacji o podstawowym zakresie badań,
- 2) imiennie pracowników upoważnionych do dokonywania badań technicznych pojazdów oraz zakres ich upoważnienia,
- 3) okres ważności upoważnienia stacji, który nie może przekraczać pięciu lat.

3. Wznowienie upoważnienia może nastąpić po złożeniu wniosku, zgodnie z ust. 1.

4. Badań technicznych mogą dokonywać wyłącznie pracownicy wymienieni w upoważnieniu stacji, w zakresie posiadanego upoważnienia.

§ 62. 1. W razie stwierdzenia, że stacja kontroli pojazdów przestała spełniać wymagane warunki albo nie przestrzega warunków upoważnienia, wojewoda może:

- 1) zażądać usunięcia stwierdzonych niedomagań w wyznaczonym terminie,
- 2) cofnąć imienne upoważnienie diagnosty,
- 3) cofnąć upoważnienie stacji lub ograniczyć jego zakres.

2. Kontrolę w zakresie przestrzegania przez jednostkę warunków, o których mowa w ust. 1, przeprowadza wojewoda co najmniej raz na rok.

Rozdział 7

Przepisy przejściowe i końcowe

§ 63. 1. Dopuszcza się:

- 1) rejestrowane po raz pierwszy przed dniem 1 stycznia 1986 r. pochodzące z importu samochody ciężarowe, ciągniki siodłowe i balastowe o szerokości nie przekraczającej 2,7 m, a nie spełniające wymagań § 2 ust. 2, pod warunkiem:
 - a) oznakowania pojazdu (zespołu pojazdów) z przodu i z tyłu znakiem „←2,7→” widocznym w dzień z odległości co najmniej 50 m przy dobrej przejrzystości powietrza,
 - b) wyposażenia pojazdu w światła obrysowe (§ 11 ust. 1 pkt 15),
- 2) rejestrowane po raz pierwszy przed dniem 1 stycznia 1984 r. pojazdy wyposażone w kierunkowskazy barwy białej świecące do przodu i barwy czerwonej świecące do tyłu, nie spełniające wymagań § 2 lp. 3a kol. 7 i lp. 3b kol. 7 załącznika nr 2 do rozporządzenia.

2. Wydane przed dniem wejścia w życie rozporządzenia:

- 1) świadectwa homologacji typu pojazdu oraz decyzje uznające za zbędne uzyskiwanie takiego świadectwa zachowują ważność w okresie, na który zostały wydane,
- 2)³⁷⁾ upoważnienia do dokonywania badań technicznych pojazdów zachowują ważność nie dłużej niż do dnia 31 grudnia 1995 r.

3. Pracownicy stacji kontroli pojazdów, dokonujący badań technicznych pojazdów w dniu wejścia w życie niniejszego rozporządzenia, którzy uzyskali uprawnienia do dokonywania badań według dotychczasowych przepisów, uważani są za posiadających kwalifikacje, chociażby nie spełniali warunków określonych w § 59 ust. 1.

§ 64. Traci moc rozporządzenie Ministra Komunikacji z dnia 8 grudnia 1983 r. w sprawie warunków technicznych i badań pojazdów (Dz. U. Nr 70, poz. 317 i z 1992 r. Nr 2, poz. 10).

§ 65. 1. Rozporządzenie wchodzi w życie z dniem 1 maja 1993 r., z tym zastrzeżeniem że:

- 1) § 2 ust. 6 i 7 stosuje się do pojazdów rejestrowanych po raz pierwszy po dniu 31 grudnia 1993 r.,
- 2)³⁸⁾ § 7 ust. 3 stosuje się do pojazdów rejestrowanych po raz pierwszy po dniu 31 grudnia 1994 r.; dla pojazdów rejestrowanych po raz pierwszy w okresie od dnia 1 stycznia 1966 r. do dnia 31 grudnia 1994 r. dopuszcza się, aby zderzak lub inne urządzenia ochronne, zabezpieczające przed wjechaniem pod niego innego pojazdu, odpowiadały warunkom następującym:
 - odległość dolnej krawędzi od powierzchni jezdni nie może przekraczać 700 mm,
 - odległość od tylnego obrysu pojazdu nie może przekraczać 600 mm,
 - szerokość nie może być mniejsza od szerokości pojazdu o więcej niż 100 mm z każdej strony pojazdu; jeżeli składa się z więcej niż jednego elementu, dopuszcza się między elementami przerwę w kierunku poziomym o długości nie przekraczającej 600 mm,
 - końce powinny być zaokrąglone w kierunku do przodu,
 - powinny mieć odpowiednią wytrzymałość i być dobrze zamocowane,
- 3) § 8 ust. 1 pkt 1 w zakresie wyposażenia w urządzenie zapewniające ogrzewanie wnętrza nie stosuje się do pojazdów rejestrowanych po raz pierwszy przed dniem 1 stycznia 1984 r.,

³⁷⁾ W brzmieniu ustalonym przez § 1 pkt 25 rozporządzenia wymienionego w przypisie 1, a następnie zmienionym przez § 1 rozporządzenia Ministra Transportu i Gospodarki Morskiej z dnia 21 czerwca 1995 r. zmieniającego rozporządzenie w sprawie warunków technicznych i badań pojazdów (Dz. U. Nr 74, poz. 374), które weszło w życie z dniem 30 czerwca 1995 r.

³⁸⁾ W brzmieniu ustalonym przez § 1 pkt 26 lit. a) rozporządzenia wymienionego w przypisie 1.

- 4)³⁹⁾ § 8 ust. 2 stosuje się do pojazdów rejestrowanych po raz pierwszy po dniu 1 stycznia 1973 r.,
- 5) § 8 ust. 4 pkt 3 stosuje się do pojazdów rejestrowanych po raz pierwszy po dniu 31 grudnia 1968 r.,
- 6) § 9 ust. 1 pkt 6 lit. a) i c), pkt 7 lit. b) oraz ust. 3 stosuje się do pojazdów rejestrowanych po raz pierwszy po dniu 31 grudnia 1984 r.,
- 7)⁴⁰⁾ § 9 ust. 1 pkt 2 stosuje się do pojazdów rejestrowanych po raz pierwszy po dniu 30 czerwca 1995 r.; nie dotyczy to pojazdów rejestrowanych po raz pierwszy:
- przed dniem 1 października 1986 r., w stosunku do których dopuszcza się zawartość tlenu węgla w wysokości 4,5%, a dla motocykli — 5,5%, mierzoną na biegu jałowym silnika,
 - do dnia 30 czerwca 1995 r., a dla pojazdów wyposażonych w silnik o pojemności skokowej poniżej 700 cm³ do dnia 31 grudnia 1996 r., w stosunku do których dopuszcza się zawartość tlenu węgla w wysokości 3,5%, a dla motocykli 4,5% objętości spalin, mierzoną na biegu jałowym silnika,
- 7a)⁴¹⁾ § 9 ust. 1 pkt 7b stosuje się do pojazdów rejestrowanych po raz pierwszy po dniu 31 grudnia 1986 r.,
- 7b)⁴¹⁾ § 9 ust. 1 pkt 7c stosuje się do pojazdów rejestrowanych po raz pierwszy po dniu 31 grudnia 1995 r.,
- 7c)⁴¹⁾ § 10 ust. 1 pkt 1 lit. c) stosuje się do pojazdów wyprodukowanych po dniu 31 grudnia 1994 r.,
- 8) § 10 ust. 1 pkt 2 w zakresie wyposażenia w urządzenie do zmywania przedniej szyby stosuje się do samochodów osobowych rejestrowanych po raz pierwszy po dniu 30 czerwca 1971 r., a do pozostałych pojazdów samochodowych, z wyjątkiem motocykli — po dniu 30 czerwca 1972 r.,
- 9)⁴²⁾ § 10 ust. 1 pkt 6 lit. a) stosuje się do pojazdów o dopuszczalnej masie całkowitej nie przekraczającej 2,5 t, rejestrowanych po raz pierwszy po dniu 30 czerwca 1971 r., i do pojazdów o dopuszczalnej masie całkowitej nie przekraczającej 3,5 t, rejestrowanych po raz pierwszy po dniu 30 czerwca 1995 r.,
- 10) § 10 ust. 1 pkt 6 lit. b) stosuje się do pojazdów rejestrowanych po raz pierwszy po dniu 31 grudnia 1984 r.,
- 11) § 10 ust. 1 pkt 7 stosuje się do:
- przednich siedzeń w samochodach osobowych, rejestrowanych po raz pierwszy po dniu:
 - 30 czerwca 1971 r. — z silnikiem o pojemności skokowej powyżej 1400 cm³,
 - 31 grudnia 1971 r. — z silnikiem o pojemności skokowej od 1000 cm³ do 1400 cm³,
 - 30 czerwca 1972 r. — pozostałych,
 - b) siedzeń innych niż przednie w samochodach osobowych rejestrowanych po raz pierwszy po dniu 30 czerwca 1993 r.,
 - c) siedzeń w pojazdach innych niż wymienione pod lit. a) i b), wyposażonych w punkty kotwiczenia pasów bezpieczeństwa — rejestrowanych po raz pierwszy po dniu 31 grudnia 1993 r.,
- 12)⁴³⁾ § 10 ust. 1 pkt 8 stosuje się do pojazdów wyprodukowanych po dniu 31 grudnia 1995 r.,
- 13) § 10 ust. 1 pkt 13 — w odniesieniu do samochodów osobowych — stosuje się od dnia 1 lipca 1993 r.,
- 14) § 10 ust. 1 pkt 15 stosuje się do pojazdów rejestrowanych po raz pierwszy po dniu 31 grudnia 1983 r.,
- 15) § 10 ust. 3 pkt 1 stosuje się do samochodów osobowych rejestrowanych po raz pierwszy po dniu 31 grudnia 1985 r., a do pozostałych pojazdów — z dniem wejścia w życie rozporządzenia,
- 16) § 10 ust. 3 pkt 2 stosuje się do pojazdów rejestrowanych po raz pierwszy po dniu 31 grudnia 1985 r.,
- 17) § 11 ust. 1 pkt 3 nie stosuje się do motocykli jednośladowych rejestrowanych po raz pierwszy przed dniem 1 stycznia 1986 r.,
- 18) § 11 ust. 1 pkt 12–15 stosuje się do pojazdów rejestrowanych po raz pierwszy po dniu 31 grudnia 1985 r.,
- 19) § 11 ust. 3 pkt 1 lit. d) stosuje się od dnia 1 lipca 1993 r.,
- 20) § 13 ust. 7 stosuje się do przyczep o dopuszczalnej masie całkowitej nie przekraczającej 5 t, rejestrowanych po raz pierwszy przed dniem 1 stycznia 1968 r.,
- 21) § 14 ust. 2 pkt 2 stosuje się do rejestrowanych po raz pierwszy:
- po dniu 31 grudnia 1969 r. — autobusów o dopuszczalnej masie całkowitej przekraczającej 5 t i samochodów ciężarowych o dopuszczalnej masie całkowitej przekraczającej 12 t,
 - po dniu 31 grudnia 1983 r. — pozostałych pojazdów,
- 22) § 14 ust. 2 pkt 6 stosuje się do pojazdów rejestrowanych po raz pierwszy po dniu 31 grudnia 1985 r.,
- 23) § 17 ust. 1 pkt 2 stosuje się do autobusów rejestrowanych po raz pierwszy po dniu 31 grudnia 1965 r.,
- 24) § 42 stosuje się od dnia 1 stycznia 1994 r.,
- 25) § 44 ust. 1 pkt 1 lit. a) dotyczy pojazdów rejestrowanych po raz pierwszy po dniu 31 grudnia 1993 r.,
- 26) § 44 ust. 1 pkt 1 lit. c) dotyczy ciągników rolniczych rejestrowanych po raz pierwszy po dniu 30 września 1993 r.,
- 27) § 50 stosuje się od dnia 1 stycznia 1994 r.,

³⁹⁾ W brzmieniu ustalonym przez § 1 pkt 26 lit. b) rozporządzenia wymienionego w przypisie 1.

⁴⁰⁾ W brzmieniu ustalonym przez § 1 pkt 26 lit. c) rozporządzenia wymienionego w przypisie 1.

⁴¹⁾ Dodane przez § 1 pkt 26 lit. d) rozporządzenia wymienionego w przypisie 1.

⁴²⁾ W brzmieniu ustalonym przez § 1 pkt 26 lit. e) rozporządzenia wymienionego w przypisie 1.

⁴³⁾ W brzmieniu ustalonym przez § 1 pkt 2 lit. a) rozporządzenia wymienionego w przypisie 27.

28)⁴⁴⁾ § 55 ust. 1 stosuje się do pojazdów rejestrowanych po raz pierwszy po dniu 31 grudnia 1995 r.,

28a)⁴⁵⁾

28b)⁴⁵⁾

28c)⁴⁵⁾

28d)⁴⁵⁾

28e)⁴⁵⁾

28f)⁴⁶⁾ § 58 ust. 4 nie stosuje się do dnia 31 grudnia 1998 r. do przyrządów i urządzeń wymienionych w § 7 ust. 1 pkt 1–11 oraz ust. 2 pkt 1 i pkt 3–6 załącznika nr 7 do rozporządzenia, o ile urządzenia te były wyprodukowane, zainstalowane w stacji kontroli pojazdów i użytkowane w niej do badań technicznych przed dniem 1 maja 1993 r.,

29) § 2 lp. 2 kol. 16 załącznika nr 2 do rozporządzenia stosuje się do pojazdów rejestrowanych po raz pierwszy po dniu 30 czerwca 1976 r.,

30)⁴⁷⁾ do dnia 30 czerwca 1997 r. dopuszcza się dokonywanie badań, o których mowa w § 9 ust. 2 pkt 2 załącznika nr 3 do rozporządzenia, również przez inne jednostki upoważnione przez Ministra Transportu i Gospodarki Morskiej,

31)⁴⁸⁾ w załączniku nr 7 do rozporządzenia:

⁴⁴⁾ W brzmieniu ustalonym przez § 1 rozporządzenia Ministra Transportu i Gospodarki Morskiej z dnia 30 grudnia 1993 r. zmieniającego rozporządzenie w sprawie warunków technicznych i badań pojazdów (Dz. U. Nr 134, poz. 656), które weszło w życie z dniem 1 stycznia 1994 r., a następnie zmienionym przez § 1 pkt 2 lit. b) rozporządzenia wymienionego w przypisie 27.

⁴⁵⁾ Dodany przez § 1 pkt 26 lit. f) rozporządzenia wymienionego w przypisie 1, a następnie skreślony przez § 1 pkt 3 lit. a) rozporządzenia wymienionego w przypisie 30.

⁴⁶⁾ Dodany przez § 1 pkt 26 lit. f) rozporządzenia wymienionego w przypisie 1, a następnie zmieniony przez § 1 pkt 3 lit. b) rozporządzenia wymienionego w przypisie 30 oraz przez § 1 rozporządzenia Ministra Transportu i Gospodarki Morskiej z dnia 19 grudnia 1996 r. zmieniającego rozporządzenie w sprawie warunków technicznych i badań pojazdów (Dz. U. Nr 152, poz. 726), które weszło w życie z dniem 23 grudnia 1996 r.

⁴⁷⁾ W brzmieniu ustalonym przez § 1 pkt 26 lit. g) rozporządzenia wymienionego w przypisie 1, a następnie zmienionym przez § 1 pkt 2 lit. c) rozporządzenia wymienionego w przypisie 27.

⁴⁸⁾ Dodany przez § 1 pkt 3 lit. c) rozporządzenia wymienionego w przypisie 30.

a) § 6 ust. 1 pkt 1 nie stosuje się do działających w dniu wejścia w życie rozporządzenia⁴⁹⁾ stacji kontroli pojazdów przewidzianych do badania pojazdów o dopuszczalnej masie całkowitej powyżej 3,5 t, w których długość kanału przeglądowego nie może być mniejsza niż 12 m,

b) § 7 ust. 1 pkt 9 — przyrząd do pomiaru prędkości obrotowej pracy silnika o zapłonie samoczynnym stosuje się jako wyposażenie obowiązkowe po dniu 31 grudnia 1995 r.,

c) § 7 ust. 1 pkt 14 stosuje się jako wyposażenie obowiązkowe okręgowej stacji kontroli po dniu 30 czerwca 1995 r., a pozostałych stacji po dniu 30 czerwca 1996 r.,

d) § 7 ust. 1 pkt 12 i 13 oraz ust. 2 pkt 4 i 6 stosuje się jako wyposażenie obowiązkowe po dniu 31 grudnia 1996 r.,

32)⁵⁰⁾ w załączniku nr 7 do rozporządzenia — do działających w dniu wejścia w życie rozporządzenia⁵¹⁾ stacji kontroli pojazdów o podstawowym zakresie badań technicznych:

a) przewidzianych do badania pojazdów o dopuszczalnej masie całkowitej powyżej 3,5 t nie stosuje się:

— § 4 ust. 2, w których szerokość stanowiska kontrolnego nie powinna być mniejsza niż 5,5 m,

— § 4 ust. 3 pkt 1, w których wysokość pomieszczenia stanowiska kontrolnego nie powinna być mniejsza niż 4,05 m,

— § 4 ust. 4 pkt 1, w których wysokość bramy wjazdowej i wyjazdowej nie powinna być mniejsza niż 4,05 m,

b) przewidzianych do badania pojazdów o dopuszczalnej masie całkowitej do 3,5 t nie stosuje się:

— § 4 ust. 4 pkt 2, w których szerokość bramy wjazdowej i wyjazdowej nie powinna być mniejsza niż 3,0 m.

2. Pojazdy, do których na podstawie ust. 1 nie jest wymagane stosowanie wymienionych w nim przepisów, mogą jednak odpowiadać tym przepisom.

⁴⁹⁾ Datą wejścia w życie jest dzień 30 maja 1995 r.

⁵⁰⁾ Dodany przez § 1 pkt 2 lit. d) rozporządzenia wymienionego w przypisie 27.

⁵¹⁾ Datą wejścia w życie jest dzień 6 stycznia 1996 r.

Załączniki do rozporządzenia Ministra Transportu i Gospodarki Morskiej z dnia 1 lutego 1993 r.

Załącznik nr 1

Lp.	Numer drogi	Nazwa drogi	Odcinki, na których dopuszcza się ruch pojazdów o nacisku osi do 100 kN
1	2	3	4
1	102	Świnoujście — Kamień Pomorski — Trzebiatów — Roścęcino — Kołobrzeg	Roścęcino — Kołobrzeg
2	107	Kamień Pomorski — Darłówko	cała droga
3	109	Trzebiatów — Gryfice — Płoty	cała droga

1	2	3	4
4	113	Święta — Goleniów	cała droga
5	114	Nowe Warpno — Trzebież — Police — Tanowo	Police — Tanowo
6	115	Szczecin — Tanowo — Dobieszczyń — granica państwa	Szczecin — Tanowo
7	116	Szczecin — Dołuje — granica państwa	cała droga
8	117	Szczecin — Przecław — Kołbaskowo — Rosówko — granica państwa	Szczecin — Przecław — Kołbaskowo
9	118	Szczecin — Gryfino — Chojna — Sarbinowo — Kostrzyn — Słubice	cała droga
10	121	Pniewo — Banie — Rów	cała droga
11	122	Krajnik Dolny — Krzywina — Banie — Pyrzyce	Banie — Pyrzyce
12	123	Granica państwa — Krajnik Dolny — Chojna	cała droga
13	124	Granica państwa — Cedynia — Chojna — Rów — Myślibórz — Ławy	cała droga
14	126	Osinów Dolny — Siekierki — Mieszkowice — Smolnica — Dębno	Osinów Dolny — Siekierki — Mieszkowice
15	129	Renice — Myślibórz — Sarbinowo — Dąbroszyn	Renice — Myślibórz — Sarbinowo
16	132	Gorzów Wielkopolski — Wałdowice	cała droga
17	133	Kostrzyn — Wałdowice — Ociosna	cała droga
18	136	Wałdowice — Lubniewice — Wędrzyn	cała droga
19	137	Granica państwa — Słubice — Sulęcina — Międzyrzecz — Trzciel	cała droga
20	142	Szczecin — Łęczyca — Lisowo	cała droga
21	144	Nowogard — Maszewo — Łęczyca — Stargard Szczeciński — Pyrzyce	cała droga
22	149	Stargard Szczeciński — Chociwel — Węgorzyno — Drawsko Pomorskie	cała droga
23	150	Łobez — Drawsko Pomorskie	cała droga
24	151	Świdwin — Łobez — Węgorzyno — Recz	cała droga
25	152	Płoty — Resko — Świdwin — Huślary	cała droga
26	153	Pyrzyce — Piasecznik	cała droga
27	154	Lipiany — Barlinek	cała droga
28	155	Gorzów Wielkopolski — Barlinek — Recz	cała droga
29	156	Barlinek — Strzelce Krajeńskie — Zwierzyn — Kleśno	Barlinek — Strzelce Krajeńskie
30	160	Suchań — Piasecznik — Choszczno — Drezdenko — Międzychód — Gorzyń — Lewice — Międzychów	Suchań — Piasecznik
31	162	Rościęcino — Ramlewo — Świdwin — Żótte	Rościęcino — Ramlewo
32	163	Kołobrzeg — Białogard — Potczyn-Zdrój — Czaplinek — Wałcz	cała droga
33	174	Drawsko Pomorskie — Czaplinek — Szczecinek	cała droga
34	175	Drawsko Pomorskie — Kalisz Pomorski	cała droga
35	178	Wałcz — Trzcianka — Czarnków — Oborniki	cała droga
36	182	Międzychód — Wronki — Piotrowo — Czarnków — Ujście	Czarnków — Ujście
37	184	Wronki — Ostroróg — Szamotuły — Przeźmierowo	Szamotuły — Przeźmierowo
38	187	Pniewy — Szamotuły — Oborniki — Murowana Goślina	Pniewy — Szamotuły — Oborniki
39	192	Chodzież — Margonin — Wągrowiec — Gniezno	Chodzież — Margonin
40	193	Margonin — Gołańcz	cała droga
41	194	Wyrzysk — Gołańcz — Morakowo	Gołańcz — Morakowo
42	196	Poznań — Murowana Goślina — Wągrowiec	cała droga
43	206	Koszalin — Polanów — Miastko — Bytów	Miastko — Bytów
44	209	Warszkowo — Suchorze — Bytów — Korne — Kościerzyna	Suchorze — Bytów — Korne — Kościerzyna
45	212	Osowo Lęborskie — Bytów — Chojnice — Zamarte	cała droga

1	2	3	4
46	214	Łeba — Łębork — Sierakowice — Puzdrowo — Kościerzyna — Zblewo — Skórcz — Warlubie	Łeba — Łębork — Sierakowice; Kościerzyna — Zblewo; Skórcz — Warlubie
47	215	Władysławowo — Karwia — Sulicice	Władysławowo — Karwia
48	216	Władysławowo — Hel	cała droga
49	219	Gdańsk — Żukowo — Kartuzy — Sierakowice	cała droga
50	220	Gdynia — Żukowo — Kościerzyna	cała droga
51	222	Gdańsk — Godziszewo — Starogard Gdański — Skórcz	cała droga
52	235	Korne — Chojnice	cała droga
53	237	Czersk — Tuchola — Gostycyn — Mąkowsko	cała droga
54	240	Chojnice — Tuchola — Świecie	cała droga
55	241	Sępólno Krajeńskie — Więcbork — Nakło nad Notecią — Wągrowiec	cała droga
56	243	Mrocza — Koronowo — Włóki — Bydgoszcz	cała droga
57	245	Pawówek — Wypaleniska — Toruń	cała droga
58	246	Paterek — Samokłęski Małe — Szubin	cała droga
59	248	Szubin — Łabiszyn — Złotniki Kujawskie	Szubin — Łabiszyn
60	250	Suchatówka — Służewo	cała droga
61	251	Kaliska — Damasławek — Żnin — Barcin — Pakość — Inowrocław	Barcin — Pakość — Inowrocław
62	252	Inowrocław — Zakrzewo — Rózinowo	cała droga
63	254	Brzoza — Łabiszyn — Barcin — Mogilno — Wylatowo	Brzoza — Łabiszyn — Barcin; Mogilno — Wylatowo
64	256	Gniezno — Trzemeszno — Wylatowo — Strzelno	cała droga
65	258	Iwno — Lubowo	cała droga
66	259	Gniezno — Września — Miostów — Miąskowo	Gniezno — Września
67	265	Tupadły — Radziejów — Kowal — Gostynin	cała droga
68	266	Ciechocinek — Służewo — Radziejów — Sompolno — Konin	Ciechocinek — Służewo
69	270	Włocławek — Brześć Kujawski — Izbica Kujawska — Koło	Włocławek — Brześć Kujawski; Izbica Kujawska — Koło
70	274	Granica państwa — Gubin — Połupin	cała droga
71	275	Granica państwa — Stubice — Krosno Odrzańskie — Zielona Góra	cała droga
72	276	Krosno Odrzańskie — Świebodzin	cała droga
73	284	Zielona Góra — Nowogród Bobrzański — Żary — Mirostowice — Przewóz	Zielona Góra — Nowogród Bobrzański — Żary — Mirostowice
74	286	Gubin — Biecz	cała droga
75	287	Dychów — Lubsko — Żary	Lubsko — Żary
76	289	Granica państwa — Zasieki — Biecz — Lubsko — Krzystkowice	Biecz — Lubsko — Krzystkowice
77	292	Nowe Żabno — Bytom Odrzański — Głogów — Orsk — Rudna — Lubin	Rudna — Lubin
78	297	Nowa Sól — Koźuchów — Bolesławiec — Lwówek Śląski — Pasieczka — Jelenia Góra	cała droga
79	298	Granica państwa — Łęknica — Żary — Żagań — Szprotawa	granica państwa — Łęknica — Żary — Żagań
80	299	Dziemierowice — Przemków — Drożów — Nielubin	cała droga
81	308	Nowy Tomyśl — Grodzisk Wielkopolski — Kościan — Kunowo	Grodzisk Wielkopolski — Kościan

1	2	3	4
82	315	Wolsztyn — Konotop — Nowa Sól	cała droga
83	323	Leszno — Góra — Studzionki	Leszno — Góra
84	324	Szlichtyngowa — Góra — Krotoszyn — Ostrów Wielkopolski	cała droga
85	328	Nowe Miasteczko — Przemków — Chocianów — Chojnów — Złotoryja	Przemków — Chocianów — Chojnów — Złotoryja
86	331	Chocianów — Polkowice — Rudna	Polkowice — Rudna
87	335	Krzywa — Chojnów — Lubin	cała droga
88	336	Chojnów — Legnica	cała droga
89	337	Lubin — Ścinawa — Wińsko — Załęczce	Lubin — Ścinawa
90	340	Ścinawa — Wołów — Trzebnica — Oleśnica	cała droga
91	342	Wrocław — Oborniki Śląskie — Strupina	Wrocław — Oborniki Śląskie
92	344	Wrocław — Środa Śląska — Prochowice — Lubin	cała droga
93	352	Zgorzelec — Bogatynia — granica państwa	cała droga
94	354	Bogatynia — Sieniawka — granica państwa	cała droga
95	356	Zgorzelec — Lubań — Gryfów Śląski — Pasiecznik	cała droga
96	363	Bolesławiec — Złotoryja — Jawor	Złotoryja — Jawor
97	364	Gryfów Śląski — Lwówek Śląski — Złotoryja — Legnica	cała droga
98	367	Jelenia Góra — Kowary — Kamienna Góra — Wałbrzych	Jelenia Góra — Kowary — Kamienna Góra
99	371	Bolków — Kamienna Góra — Lubawka — granica państwa	cała droga
100	374	Jawor — Stanowice — Świebodzice — Wałbrzych	cała droga
101	378	Dobromierz — Strzegom — Kostomłoty	cała droga
102	379	Wałbrzych — Modliszów — Świdnica	cała droga
103	381	Wałbrzych — Nowa Ruda — Kłodzko — Międzyzlesie — granica państwa	cała droga
104	382	Stanowice — Świdnica — Dzierżoniów — Ząbkowice Śląskie — Paczków	Stanowice — Świdnica — Dzierżoniów — Ząbkowice Śląskie
105	384	Wolibórz — Dzierżoniów — Strzelin — Grodków	Wolibórz — Dzierżoniów — Strzelin
106	385	Granica państwa — Tłumaczów — Nowa Ruda — Wolibórz — Ząbkowice Śląskie — Ziębice — Grodków — Jaczowice	Nowa Ruda — Wolibórz
107	392	Żelazno — Łądek-Zdrój — Stronie Śląskie	Żelazno — Łądek-Zdrój
108	395	Wrocław — Strzelin — Ziębice	Wrocław — Strzelin
109	396	Oława — Strzelin	cała droga
110	401	Brzeg — Grodków — Pakostawice	cała droga
111	404	Nysa — Pakostawice — Jaczowice — Niemodlin — Karczów	cała droga
112	407	Nysa — Korfantów — Łącznik	cała droga
113	408	Kłodzko — Paczków — Nysa — Prudnik — Kędzierzyn-Koźle — Gliwice	cała droga
114	409	Dębina — Krapkowice — Strzelce Opolskie	cała droga
115	411	Nysa — Głuchołazy — granica państwa	cała droga
116	412	Granica państwa — Głuchołazy — Prudnik	cała droga
117	414	Opole — Łącznik — Biała — Lubrza	cała droga
118	416	Krapkowice — Głogówek — Głubczyce — Kietrz — Racibórz	cała droga
119	418	Granica państwa — Piotrowice — Głubczyce — Kędzierzyn-Koźle	cała droga
120	423	Opole — Krapkowice — Zdieszowice — Kędzierzyn-Koźle	cała droga
121	425	Bierawa — Kuźnia Raciborska — Rudy	cała droga
122	426	Zawadzkie — Strzelce Opolskie — Leśnica — Kędzierzyn-Koźle	cała droga
123	430	Poznań — Mosina	cała droga
124	431	Stęszew — Mosina — Kórnik	cała droga

1	2	3	4
125	434	Kostrzyn — Kórnik — Śrem — Kunowo — Gostyń — Rawicz	Kórnik — Śrem — Kunowo — Gostyń — Rawicz
126	435	Śrem — Środa Wielkopolska — Września	Środa Wielkopolska — Września
127	436	Pyszaca — Książ Wielkopolski — Nowe Miasto nad Wartą	cała droga
128	440	Jarocin — Krotoszyn — Milicz — Trzebnica	cała droga
129	443	Jarocin — Giźatki — Rychwał — Tuliszków	cała droga
130	449	Syców — Ostrzeszów — Błaszki	Syców — Ostrzeszów
131	451	Oleśnica — Bierutów — Namysłów — Kluczbork	cała droga
132	453	Baranów — Namysłów — Brzeg	cała droga
133	454	Opole — Pokój — Namysłów	cała droga
134	456	Wrocław — Oława — Brzeg	cała droga
135	467	Ciążeń — Śługocinek — Golina	Śługocinek — Golina
136	469	Konin — Tuliszków — Turek — Uniejów — Gostków — Wróblew	Konin — Tuliszków — Turek
137	470	Kościelec — Marulew — Turek — Kalisz	Turek — Kalisz
138	484	Buczek — Zelów — Bełchatów — Kamięńsk	Bełchatów — Kamięńsk
139	485	Pabianice — Widlew — Bełchatów	cała droga
140	489	Wieluń — Krzepice — Kłobuck — Częstochowa	cała droga
141	501	Przejazdowo — Gdańsk — Mikoszewo — Stegna — Krynica Morska — Nowa Karczma	Stegna — Krynica Morska
142	502	Stegna — Nowy Dwór Gdański	cała droga
143	504	Elbląg — Pogrodzie — Braniewo — granica państwa	cała droga
144	507	Braniewo — Pieniężno — Orneta — Dobrze Miasto	cała droga
145	511	Granica państwa — Górowo Iławeckie — Lidzbark Warmiński	cała droga
146	514	Nowy Dwór Gdański — Malbork — Kwidzyn — Grudziądz — Stolno	cała droga
147	515	Malbork — Dzierżgoń — Susz	cała droga
148	519	Stary Dzierżgoń — Małdyty — Morąg	Małdyty — Morąg
149	521	Kwidzyn — Prabuty — Susz — Iława	Prabuty — Susz — Iława
150	527	Pasłęk — Morąg — Łukta — Olsztyn	Morąg — Łukta — Olsztyn
151	534	Grudziądz — Wąbrzeźno — Golub-Dobrzyń — Rypin	cała droga
152	536	Iława — Samplawa	cała droga
153	541	Lubawa — Lidzbark — Żuromin — Biezuń — Sierpc — Tłuchowo — Dobrzyń nad Wisłą	Lidzbark — Żuromin
154	544	Brodnica — Lidzbark — Działdowo — Mława — Przasnysz	cała droga
155	545	Działdowo — Niedzica — Szczytno	cała droga
156	548	Stolno — Wąbrzeźno	cała droga
157	551	Strzyżawa — Dąbrowa Chełmińska — Unistaw — Wybcz — Chełmża — Wąbrzeźno	cała droga
158	552	Różankowo — Łysomice — Grębocin — Lubicz	Łysomice — Grębocin — Lubicz
159	557	Rypin — Lipno — Włocławek	cała droga
160	560	Brodnica — Rypin — Sierpc — Bielsk	Brodnica — Rypin — Sierpc
161	563	Rypin — Żuromin — Mława	Żuromin — Mława
162	579	Kazuń Polski — Leszno — Błonie — Grodzisk Mazowiecki — Radziejowice	Błonie — Grodzisk Mazowiecki
163	580	Warszawa — Leszno — Kampinos — Żelazowa Wola — Sochaczew	cała droga
164	591	Granica państwa — Barciany — Kętrzyn — Mrągowo	Kętrzyn — Mrągowo
165	592	Bartoszyce — Kraskowo — Kętrzyn — Giżycko	Bartoszyce — Kraskowo — Kętrzyn

1	2	3	4
166	599	Biskupiec — Szczytno — Chorzele — Przasnysz — Pułtusk	Biskupiec — Szczytno — Przasnysz — Maków (Pułtusk)
167	601	Szczytno — Babięta — Nawiady	Szczytno — Babięta
168	602	Mrągowo — Nawiady — Rozogi	Cała droga
169	611	Babięta — Stare Kielbonki — Ruciane-Nida	Babięta — Stare Kielbonki
170	630	Nowy Dwór Mazowiecki — Jabłonna	cała droga
171	631	Nowy Dwór Mazowiecki — Zegrze — Nieporęt — Marki — Warszawa	Zegrze — Nieporęt — Marki — Warszawa
172	637	Warszawa — Stanisławów — Węgrów — Sokotów Podlaski — granica państwa	Warszawa — Stanisławów — Węgrów — Sokotów Podlaski — Drohiczyn — Stochy Annapolskie — do drogi nr 19
173	660	Suwałki — Sejny — Ogrodniki — granica państwa	cała droga
174	669	Białystok — Mońki — Grajewo — Ełk	cała droga
175	678	Białystok — Sokoty — Wysokie Mazowieckie	cała droga
176	680	Łomża — Zambrów — Ceranów — Sterdyń-Osada — Sokotów Podlaski	cała droga
177	689	Zambrów — Wysokie Mazowieckie — Brańsk — Hajnówka — Białowieża — granica państwa	cała droga
178	695	Kosów Lacki — Ceranów	cała droga
179	713	Łódź — Andrespol — Kurowice — Ujazd — Tomaszów Mazowiecki — Januszewice	cała droga
180	714	Pabianice — Rzgów — Kurowice	cała droga
181	717	Sochaczew — Mszczonów — Grójec — Góra Kalwaria — Kołbiel — Mińsk Mazowiecki	cała droga
182	719	Warszawa — Pruszków — Żyrardów — Kamion	Warszawa — Pruszków
183	723	Warszawa — Góra Kalwaria — Magnuszew — Kozienice — Zwolen — Lipsko — Ożarów — Sandomierz — Tarnobrzeg	cała droga
184	724	Warszawa — Konstancin-Jeziorna — Góra Kalwaria	Warszawa — Konstancin-Jeziorna
185	728	Grójec — Nowe Miasto nad Pilicą — Końskie — Sielpia Wielka — Łopuszno — Jędrzejów	Grójec — Nowe Miasto nad Pilicą — Końskie — Sielpia Wielka
186	731	Potycz — Warka — Głowaczów — Kozienice	cała droga
187	734	Szydłowiec — Wierzbica	cała droga
188	735	Falęcice — Warka	cała droga
189	737	Radom — Pionki — Kozienice	cała droga
190	738	Kozienice — Bąkowiec — Góra Puławska	cała droga
191	741	Piotrków Trybunalski — Kamieńsk — Radomsko — Częstochowa	cała droga
192	744	Radom — Wierzbica — Starachowice	Radom — Wierzbica
193	746	Żarnów — Końskie — Skarżysko-Kamienna — Starachowice — Rudniki	cała droga
194	747	Itża — Lipsko — Solno nad Wisłą — Opole Lubelskie — Bełżyce — Konopnica	Itża — Lipsko; Opole Lubelskie — Bełżyce — Konopnica
195	749	Radomsko — Przedbórz — Ruda Maleniecka — Końskie — Przysucha	Ruda Maleniecka — Końskie

1	2	3	4
196	751	Suchedniów — Bodzentyn — Nowa Słupia — Ostrowiec Świętokrzyski	Suchedniów — Bodzentyn; Nowa Słupia — Ostrowiec Świętokrzyski
197	752	Górno — Bodzentyn — Rzepin Pierwszy	Górno — Bodzentyn
198	753	Wola Jachowa — Nowa Słupia	cała droga
199	756	Starachowice — Nowa Słupia — Łągów — Szydłów — Stopnica	Starachowice — Nowa Słupia — Łągów
200	757	Opatów — Iwaniska — Staszów — Stopnica	cała droga
201	759	Lipnik — Sandomierz	cała droga
202	760	Kielce — Ruda Strawczyńska — Łopuszno	cała droga
203	762	Kielce — Chęciny — Małogoszcz	cała droga
204	763	Chęciny — Morawica	cała droga
205	765	Jędrzejów — Kije — Chmielnik — Szydłów — Staszów — Osiek	Jędrzejów — Kije — Chmielnik — Szydłów — Staszów
206	766	Morawica — Kije — Pińczów — Węchadłów	Morawica — Kije — Pińczów
207	767	Pińczów — Busko-Zdrój	cała droga
208	768	Jędrzejów — Węchadłów — Skalbmierz — Koszyce — Brzesko	(Skalbmierz) Kazimierza Wielka — Koszyce
209	772	Kraków — Niepołomice — Szarów — Łęzkowice	cała droga
210	774	Balice — Kryspinów	cała droga
211	776	Kraków — Proszowice — Kazimierza Wielka — Busko-Zdrój	Kraków — Proszowice; Kazimierza Wielka — Busko-Zdrój
212	777	Kraków — Nowe Brzesko — Połaniec — Sandomierz — Annopol	cała droga
213	780	Kraków — Kryspinów — Alwernia — Chełmek — Mysłowice (Kopciowice)	Kryspinów — Chełmek — Mysłowice
214	783	Olkusz — Wolbrom — Miechów	cała droga
215	786	Częstochowa — Święta Anna — Koniecpol — Włoszczowa — Łopuszno	Włoszczowa — Łopuszno
216	801	Warszawa — Karczew — Sobiekursk — Wilga — Maciejowice — Dęblin — Puławy	cała droga
217	804	Siedlce — Łuków — Radzyń Podlaski	cała droga
218	811	Sarnaki — Konstancynów — Biała Podlaska	cała droga
219	815	Wisznice — Parczew — Siemień — Lubartów	cała droga
220	817	Radzyń Podlaski — Wisznice — Sławatycze — granica państwa	cała droga
221	818	Przewłoka — Wiryki — Adampol	cała droga
222	822	Bąkowiec — Dęblin — Moszczanka — Kock	Moszczanka — Kock
223	824	Puławy — Opole Lubelskie — Józefów — Annopol	cała droga
224	831	Lublin — Łączna — Cyców — Włodawa — granica państwa	cała droga
225	832	Wola Rudzka — Poniatoła — Krężnica Okrągła	cała droga
226	835	Lublin — Wysokie — Biłgoraj — Sieniawa — Przeworsk	cała droga
227	844	Chełm — Hrubieszów — Zosin — granica państwa	cała droga
228	847	Zamość — Horyszów — Hrubieszów	cała droga
229	850	Tomaszów Lubelski — Józefówka — Alojzów	cała droga
230	862	Nisko — Kopki — Leżajsk — Tryńcza — Jarosław	Nisko — Kopki — Leżajsk — Tryńcza
231	865	Jarosław — Oleszyce — Cieszanów — Bełżec	cała droga
232	875	Mielec — Kolbuszowa — Sokotów Małopolski — Leżajsk	Mielec — Kolbuszowa
233	877	Leżajsk — Łańcut — Dylągówka — Szklary	Leżajsk — Łańcut; Dylągówka — Szklary

1	2	3	4
234	878	Rzeszów — Dylągówka	cała droga
235	884	Przemyśl — Dubiecko — Bachórz — Domaradz	Przemyśl — Dubiecko — Bachórz
236	886	Domaradz — Brzozów — Sanok	cała droga
237	891	Sanok — Lesko — Ustrzyki Dolne — Krościenko — granica państwa	Sanok — Lesko — Ustrzyki Dolne — Krościenko
238	893	Lesko — Baligród — Cisna	cała droga
239	894	Hoczew — Wołkowyja — Czarna	cała droga
240	895	Uherce Mineralne — Solina — Myczków	cała droga
241	896	Ustrzyki Dolne — Czarna — Ustrzyki Górne	cała droga
242	897	Tylawa — Komańcza — Radoszyce — Cisna — Ustrzyki Górne — Wotosate — granica państwa	Cisna — Ustrzyki Górne
243	901	Olesno — Dobrodzień — Zawadzkie — Wielowieś — Pyskowice — Gliwice	cała droga
244	903	Strzelce Opolskie — Toszek — Pyskowice — Bytom	cała droga
245	908	Częstochowa — Piasek — Tarnowskie Góry — Gliwice	Tarnowskie Góry — Gliwi- ce
246	910	Tarnowskie Góry — Świerklaniec — Siewierz	cała droga
247	914	Bytom — Chorzów — Katowice — Jaworzno — Chrzanów — Trzebinia — Kraków	cała droga
248	918	Racibórz — Krzyżanowice — Chałupki	cała droga
249	919	Racibórz — Rudy — Sośnicowice	cała droga
250	920	Rudy — Rybnik	cała droga
251	922	Kuźnia Raciborska — Nędza	cała droga
252	925	Bytom — Ruda Śląska — Orzesze — Rybnik	cała droga
253	926	Orzesze — Orzesze (Zawiść)	cała droga
254	929	Rybnik — Świerklany Górne	cała droga
255	930	Świerklany Dolne — Mszana	cała droga
256	933	Rzuchów — Wodzisław Śląski — Jastrzębie-Zdrój — Pszczyna — Oświęcim — Chrzanów	cała droga
257	937	Jastrzębie-Zdrój — Hażlach	cała droga
258	938	Pawłowice — Pruchna — Cieszyn	cała droga
259	942	Bielsko-Biała — Szczyrk — Salmopol — Wiśla	cała droga
260	946	Żywiec — Sucha Beskidzka	cała droga
261	948	Oświęcim — Kęty	cała droga
262	950	Tychy — Oświęcim — Zator — Wadowice	cała droga
263	952	Kraków — Skawina — Zator	cała droga
264	957	Białka — Zawoja — Jabłonka — Czarny Dunajec — Nowy Targ	cała droga
265	962	Wieliczka — Dziekanowice	cała droga
266	963	Dobczyce — Kasina Wielka	cała droga
267	968	Lubień — Mszana Dolna — Kamienica — Zabrzeż	cała droga
268	969	Nowy Targ — Czorsztyn — Krościenko — Zabrzeż — Stary Sącz — Nowy Sącz	Nowy Targ — Czorsztyn — Krościenko — Zabrzeż — Stary Sącz — Nowy Sącz
269	970	Stary Sącz — Piwniczna — granica państwa	Stary Sącz — Piwniczna
270	971	Krynica — Muszyna — Piwniczna	Krynica — Muszyna
271	973	Busko-Zdrój — Nowy Korczyn — Żabno	Busko-Zdrój — Nowy Kor- czyn
272	977	Tarnów — Tuchów — Gromnik — Zborowice — Grybów — Krzyżówka	Tarnów — Tuchów — Gromnik — Zborowice (Grybów)

1	2	3	4
273	981	Zborowice — Zagórzany	cała droga
274	985	Nagnajów — Baranów Sandomierski — Mielec — Dębica	cała droga
275	988	Babica — Strzyżów — Wiśniowa — Frysztak — Twierdza — Warzyce	Babica — Strzyżów — Wiśniowa — Frysztak — Twierdza (Warzyce)
276	990	Twierdza — Krosno	cała droga
277	992	Pilzno — Jasło — Zarzecze — Nowy Żmigród	Pilzno — Jasło

Załącznik nr 2

WARUNKI SZCZEGÓŁOWE DOTYCZĄCE ŚWIATEŁ ZEWNĘTRZNYCH POJAZDÓW SAMOCHODOWYCH I PRZYCZEP

§ 1. 1. Dwa lub więcej świateł, takich samych lub różnych, lecz o jednakowym przeznaczeniu i jednakowej barwy, uważa się za jedno światło, jeżeli rzut ich powierzchni świetlnych na płaszczyznę poprzeczną zajmuje co najmniej 60% powierzchni najmniejszego prostokąta opisanego na rzutach tych powierzchni świetlnych oraz pod warunkiem, że światła te zostały homologowane jako jedno światło; nie dotyczy to świateł drogowych, świateł mijania i świateł przeciwmgłowych przednich.

2. Ilekroć w niniejszych przepisach jest mowa o odległości rozmieszczenia świateł, należy rozumieć, że:

- 1) największą wysokość mierzy się od płaszczyzny jezdni do najwyższego punktu powierzchni świetlnej przy pojeździe nie obciążonym,
- 2) najmniejszą wysokość mierzy się od płaszczyzny jezdni do najniższego punktu powierzchni świetlnej przy pojeździe nie obciążonym,
- 3) odległość od bocznego obrysu pojazdu mierzy się do najbardziej odległego od podłużnej płaszczyzny symetrii pojazdu punktu powierzchni świetlnej,
- 4) odległość od przedniego lub tylnego obrysu pojazdu mierzy się do najbardziej wysuniętego odpowiednio do przodu lub do tyłu punktu powierzchni świetlnej,
- 5) odległość między dwoma światłami skierowanymi w tę samą stronę mierzy się między najbliższymi punktami rzutów ich powierzchni świetlnych na płaszczyznę prostopadłą do osi tych świateł.

3. Powierzchnia świetlna oznacza dla świateł widoczną powierzchnię wysyłającą światło, a dla świateł

odblaskowych — widoczną powierzchnię odbijającą światło.

4. Boczny obrys pojazdu oznacza płaszczyznę równoległą do podłużnej płaszczyzny symetrii pojazdu, przechodzącą przez najdalej wysunięty punkt na zewnątrz pojazdu, z wyjątkiem lusterek, świateł bocznych i elementów elastycznych (§ 2 ust. 2 rozporządzenia).

5. Przedni lub tylny obrys pojazdu oznacza pionową płaszczyznę prostopadłą do podłużnej płaszczyzny symetrii pojazdu, przechodzącą przez najdalej wysunięty odpowiednio do przodu lub do tyłu punkt pojazdu.

6. Przewidziane w § 2 kol. 12 i 13:

1) kontrolny sygnał włączenia wskazujący, że urządzenie zostało włączone, ale nie wskazujący, czy działa ono normalnie,

2) kontrolny sygnał działania wskazujący, że urządzenie zostało włączone i działa normalnie;

jeśli są to sygnały świetlne, powinny być umieszczone w miejscu zapewniającym kierowcy dobrą ich widoczność i nie powinny utrudniać obserwacji drogi; kontrolny sygnał włączenia może być zastąpiony kontrolnym sygnałem działania; jeżeli umieszczenie kontrolnego sygnału włączenia jest zabronione, nie oznacza to, że zabronione jest umieszczenie kontrolnego sygnału działania.

§ 2. Światła powinny odpowiadać warunkom podanym w poniższej tabeli:⁵¹⁾

⁵¹⁾ W brzmieniu ustalonym przez § 1 pkt 27 rozporządzenia wymienionego w przypisie 1.

Lp.	Rodzaj światła	Liczba świateł				Barwa	Rozmieszczenie na pojeździe (mm)				Kontrolny sygnał		Połączenia elektryczne	Własności świetlne	Inne warunki
		pojazdy samochodowe, z wyjątkiem motocykli	motocykle		przy-cze-py		na długości	na szerokości ¹⁾	na wysokości	inne wymagania	włączenia	działania			
			jednośladowe	trzykolorowe											
1	2	3	4	5	6	7	8	9	10	11	12	13	14	15	16
1	Drogowe	2 lub 4	1	1 ²⁾	—	biała lub żółta selektywna	z przodu w taki sposób, aby wysyłane światło nie oślepiło kierującego bezpośrednio lub przez odbicie od elementów pojazdu	—	—	—	obowiązkowy — świetlny nie migający barwy niebieskiej	—	1) powinny być włączone wszystkie równocześnie lub parami, 2) przełączenie świateł mijania na światła drogowe musi powodować włączenie co najmniej jednej pary świateł drogowych, 3) przełączenie świateł drogowych na światła mijania musi powodować równoczesne wyłączenie wszystkich świateł drogowych	1) powinny dostatecznie oświetlać drogę co najmniej na 100 m przed pojazdem przy dobrej przejrzystości powietrza, 2) światłość wszystkich świateł drogowych nie może być mniejsza niż 30000cd ³⁾ (dla motocykli — 125 000 cd) i nie może przekraczać 225 000 cd	wrazie wyposażenia pojazdu w cztery światła drogowe, gdy jedna z par świateł przeznaczona jest wyłącznie do świateł drogowych, dopuszcza się, aby zmieniła ona swe ustawienie w zależności od kąta obrotu kierownicy, przy czym obrót świateł powinien następować wokół osi pionowej; dotyczy to również światła drogowego motocykla
2	Mijania	2	1	1 ²⁾	—	biała lub żółta selektywna	z przodu	nie dalej niż 400 mm od boczego obrysu pojazdu; wzajemna odległość nie może być mniejsza niż 600 mm ⁴⁾	500—1200	—	dopuszcza się sygnał świetlny nie migający barwy zielonej	—	wyłączenie świateł mijania musi powodować równoczesne wyłączenie wszystkich świateł drogowych	powinny dostatecznie oświetlać drogę co najmniej na 40 m przed pojazdem przy dobrej przejrzystości powietrza	powinny być asymetryczne i oświetlać drogę po prawej stronie na większą odległość niż po lewej stronie ⁵⁾

1	2	3	4	5	6	7	8	9	10	11	12	13	14	15	16
3	Kierunkowskazy:														
3a	przednie	2	2 ⁵⁾	2 ⁶⁾	—	żółta samochodowa	z przodu	możliwie najbliżej boczego obrysu pojazdu, jednak nie dalej niż 400 mm od tego obrysu; wzajemna odległość nie może być mniejsza niż 600 mm ⁴⁾⁷⁾	350— —1500 ⁸⁾	nie bliżej niż 40 mm od światła mijania lub przeciwmgłowego przedniego ⁹⁾	—	obowiązkowy dla wszystkich kierunkowskazów, które nie są widoczne z miejsca kierowcy; może to być sygnał świetlny migający barwy zielonej lub akustyczny albo oba równocześnie; sygnał optyczny powinien gasnąć lub pozostać palącym się i nie migać lub zmieniać ustaloną częstotliwość migania w przypadku niesprawności działania jakiegokolwiek kierunkowskazu, z wyjątkiem kierunkowskazów bocznych; sygnał akustyczny powinien być wyraźnie słyszalny i w wymienionych wyżej warunkach powinien zmieniać ustaloną częstotliwość	1) włączanie kierunkowskazów powinno być niezależne od włączenia innych świateł; 2) wszystkie kierunkowskazy umieszczone z jednej strony pojazdu powinny być włączane i wyłączone jednym wyłącznikiem oraz powinny działać w jednej fazie	1) powinny zapalać się i gasnąć z równomierną częstotliwością 90 ± 30 cykli na minutę; 2) włączenie świateł powinno nastąpić z opóźnieniem nie większym niż 1 s, a pierwsze wyłączenie — z opóźnieniem nie większym niż 1,5 s od uruchomienia przełącznika kierunkowskazów	jeżeli pojazd ciągnie przyczepę, włączenie kierunkowskazów na pojedździe ciągnącym powinno powodować włączenie kierunkowskazów umieszczonych na przyczepie
3b	tylne	2	2 ⁵⁾	2 ¹⁰⁾	2	żółta samochodowa	z tyłu	możliwie najbliżej boczego obrysu pojazdu, jednak nie dalej niż 400 mm od tego obrysu; wzajemna odległość nie może być mniejsza niż 600 mm ⁴⁾⁷⁾	350— —1500 ⁸⁾	jeżeli odległość od światła pozycyjnego tylnego nie przekracza 300 mm, odległość kierunkowskazu od boczego obrysu pojazdu nie powinna przekraczać więcej niż o 50 mm odległości światła pozycyjnego tylnego od tego obrysu	—	obowiązkowy dla wszystkich kierunkowskazów, które nie są widoczne z miejsca kierowcy; może to być sygnał świetlny migający barwy zielonej lub akustyczny albo oba równocześnie; sygnał optyczny powinien gasnąć lub pozostać palącym się i nie migać lub zmieniać ustaloną częstotliwość migania w przypadku niesprawności działania jakiegokolwiek kierunkowskazu, z wyjątkiem kierunkowskazów bocznych; sygnał akustyczny powinien być wyraźnie słyszalny i w wymienionych wyżej warunkach powinien zmieniać ustaloną częstotliwość	1) włączanie kierunkowskazów powinno być niezależne od włączenia innych świateł; 2) wszystkie kierunkowskazy umieszczone z jednej strony pojazdu powinny być włączane i wyłączone jednym wyłącznikiem oraz powinny działać w jednej fazie	1) powinny zapalać się i gasnąć z równomierną częstotliwością 90 ± 30 cykli na minutę; 2) włączenie świateł powinno nastąpić z opóźnieniem nie większym niż 1 s, a pierwsze wyłączenie — z opóźnieniem nie większym niż 1,5 s od uruchomienia przełącznika kierunkowskazów	jeżeli pojazd ciągnie przyczepę, włączenie kierunkowskazów na pojedździe ciągnącym powinno powodować włączenie kierunkowskazów umieszczonych na przyczepie
3c	boczne	2 ¹¹⁾	2 ¹²⁾	2	—	żółta samochodowa	na obu bokach; odległość środka powierzchni świetlnej od przedniego obrysu nie może przekraczać 1800 mm ¹³⁾	wzajemna odległość nie może być mniejsza niż 600 mm ¹⁶⁾	500 ¹⁴⁾ . -1500 ¹⁵⁾	—	—	obowiązkowy dla wszystkich kierunkowskazów, które nie są widoczne z miejsca kierowcy; może to być sygnał świetlny migający barwy zielonej lub akustyczny albo oba równocześnie; sygnał optyczny powinien gasnąć lub pozostać palącym się i nie migać lub zmieniać ustaloną częstotliwość migania w przypadku niesprawności działania jakiegokolwiek kierunkowskazu, z wyjątkiem kierunkowskazów bocznych; sygnał akustyczny powinien być wyraźnie słyszalny i w wymienionych wyżej warunkach powinien zmieniać ustaloną częstotliwość	1) włączanie kierunkowskazów powinno być niezależne od włączenia innych świateł; 2) wszystkie kierunkowskazy umieszczone z jednej strony pojazdu powinny być włączane i wyłączone jednym wyłącznikiem oraz powinny działać w jednej fazie	1) powinny zapalać się i gasnąć z równomierną częstotliwością 90 ± 30 cykli na minutę; 2) włączenie świateł powinno nastąpić z opóźnieniem nie większym niż 1 s, a pierwsze wyłączenie — z opóźnieniem nie większym niż 1,5 s od uruchomienia przełącznika kierunkowskazów	jeżeli pojazd ciągnie przyczepę, włączenie kierunkowskazów na pojedździe ciągnącym powinno powodować włączenie kierunkowskazów umieszczonych na przyczepie
4	Hamowania „stop”	co najmniej 2, jednak nie więcej niż 4	1	2 ¹⁷⁾	2	czerwona	z tyłu	wzajemna odległość świateł umieszczonych po lewej i po prawej stronie pojazdu nie może być mniejszej niż 600 mm ⁴⁾	350- -1500 ⁸⁾	—	nie dopuszcza się; dopuszcza się sygnał świetlny nie migający barwy żółtej samochodowej, zapalający się w razie niesprawności światła hamowania „stop”	—	powinno zapalać się w momencie uruchomienia hamulca roboczego	natężenie światła powinno być wyraźnie większe niż natężenie światła pozycyjnych tylnych	—

1	2	3	4	5	6	7	8	9	10	11	12	13	14	15	16	
5	Oświetlające tylną tablicę rejestracyjną	nie określa się				biała	—	—	—	—	w sposób zapewniający oświetlenie miejsca umieszczenia tylnej tablicy rejestracyjnej	dopuszcza się, z tym że funkcję tę powinien spełniać sygnał przewidziany dla świateł pozycyjnych przednich	—	—	powinno zapewnić możliwość odczytania znaków na tablicy rejestracyjnej w nocy przy dobrej przejrzystości powietrza z odległości co najmniej 20 m	nie może być bezpośrednio widoczne z tyłu pojazdu
6	Pozycyjne przednie	2	1	2	2	biała; dopuszcza się barwę żółtą selektywną, jeżeli jest połączone ze światłem mijania lub światłem drogowym barwy żółtej selektywnej	z przodu ¹⁸⁾	nie dalej niż 400 mm ¹⁹⁾ od bocznego obrysu pojazdu; wzajemna odległość nie może być mniejsza niż 600 mm ⁴⁾	350-1500 ⁸⁾	—	obowiązkowy — świetlny nie migający barwy zielonej; sygnał ten nie jest wymagany, jeżeli oświetlenie tablicy rozdzielczej może włączać się i wyłączać tylko równocześnie ze światłami pozycyjnymi przednimi i tylnymi	—	—	powinny być widoczne w nocy przy dobrej przejrzystości powietrza z odległości co najmniej 300 m, jeżeli są jedynymi światłami włączonymi na pojeździe	—	
7	Pozycyjne tylne	2	1	2	2	czerwona	z tyłu ²⁰⁾	nie dalej niż 400 mm od bocznego obrysu pojazdu; wzajemna odległość nie może być mniejsza niż 600 mm ⁴⁾	350-1500 ⁸⁾	—	obowiązkowy — funkcję jego powinien spełniać sygnał przewidziany dla świateł pozycyjnych przednich	—	—	powinny być widoczne w nocy przy dobrej przejrzystości powietrza z odległości co najmniej 300 m	—	
8	Odblaskowe tylne inne niż trójkątne	2	1	2	2 ²⁴⁾	czerwona	z tyłu ²⁰⁾	nie dalej niż 400 mm od bocznego obrysu pojazdu; wzajemna odległość nie może być mniejsza niż 600 mm ⁴⁾	250-900 ²¹⁾	—	—	—	—	powinny być widoczne w nocy przy dobrej przejrzystości powietrza z odległości co najmniej 150 m, jeżeli są oświetlone światłem drogowym innego pojazdu	1) kształt — inny niż trójkąt; 2) powierzchnia świetlna może mieć wspólne części z powierzchnią świetlną innego światła tylnego	
9	Odblaskowe tylne trójkątne	—	—	—	2	czerwona	z tyłu	nie dalej niż 400 mm od bocznego obrysu pojazdu; wzajemna odległość nie może być mniejsza niż 600 mm ⁴⁾	250-900 ²¹⁾	—	—	—	—	powinny być widoczne w nocy przy dobrej przejrzystości powietrza z odległości co najmniej 150 m, jeżeli są oświetlone światłem drogowym innego pojazdu	1) kształt — trójkąt równoboczny zwrócony wierzchołkiem do góry 2) wewnątrz trójkąta nie może być umieszczone żadne światło	

1	2	3	4	5	6	7	8	9	10	11	12	13	14	15	16
10	Odblaskowe przednie	2	—	2	2	biała	z przodu ¹⁹⁾	nie dalej niż 400 mm ¹⁹⁾ od bocznego obrysu pojazdu; wzajemna odległość nie może być mniejsza niż 600 mm ⁴⁾	250-900 ²¹⁾	—	—	—	—	powinny być widoczne w nocy przy dobrej przejrzystości powietrza z odległości co najmniej 150 m, jeżeli są oświetlone światłem drogowym innego pojazdu	1) kształt — inny niż trójkąt; 2) powierzchnia świetlna może mieć wspólne części z powierzchnią światła pozycyjnego przedniego
11	Odblaskowe boczne	co najmniej jedno na każdym boku pojazdu; liczba świateł powinna zapewniać spełnienie wymagań dotyczących rozmieszczenia na długości pojazdu				żółta samochodowa; dopuszcza się barwę czerwoną w przypadku światła umieszczonego z tyłu pojazdu	jeżeli jest jedno światło, powinno być umieszczone w połowie długości ²²⁾ pojazdu ($\pm 15\%$); światło powinno być umieszczone nie dalej niż 3 m od przedniego obrysu pojazdu i nie dalej niż 1 m od tylnego obrysu pojazdu; wzajemna odległość dwóch sąsiednich świateł umieszczonych na tym samym boku pojazdu nie może przekraczać 3 m; w odniesieniu do motocykli światło lub światła powinny być umieszczone w taki sposób, aby w normalnych warunkach nie mogły być zasłonięte odzieżą kierowcy lub pasażera	na obu bokach pojazdu	250-900 ²¹⁾	—	—	—	—	powinny być widoczne w nocy przy dobrej przejrzystości powietrza z odległości co najmniej 150 m, jeżeli są oświetlone światłem drogowym innego pojazdu	kształt — inny niż trójkąt

1	2	3	4	5	6	7	8	9	10	11	12	13	14	15	16
12	Awaryjne	jak kierunkowskazy (lp. 3)									—	obowiązkowy — świetlny migający barwy czerwonej; może działać równocześnie z kontrolnym sygnałem, o którym mowa pod lp. 3 kol. 13	—	powinny zapalać się i gasnąć z równomierną częstotliwością 90 ± 30 cykli na minutę i działać w jednej fazie	1) uzyskiwane jest przez jednoczesne działanie wszystkich kierunkowskazów umieszczonych na pojeździe, a jeżeli pojazd ciągnie przyczepę — również kierunkowskazów przyczepy; 2) powinno być włączone oddzielnym włącznikiem; 3) powinno działać również, gdy urządzenie włączające silnik znajduje się w położeniu uniemożliwiającym jego pracę
13	Przeciwmgłowe tylne	1 lub 2	1	1 lub 2	1 lub 2	czerwona	z tyłu	jeżeli jest jedno światło, powinno być umieszczone po lewej stronie pojazdu; jeżeli są dwa światła — po obu stronach pojazdu	250-1000 ²³⁾	nie bliżej niż 100 mm od światła hamowania „stop”	obowiązkowy — świetlny nie migający barwy żółtej samochodowej	—	1) może włączać się tylko wówczas, gdy włączone są światła drogowe, mijania lub przeciwmgłowe przednie; 2) powinno dać się wyłączyć niezależnie od innych świateł	natężenie światła powinno być większe niż natężenie światła świateł pozycyjnych tylnych	—
14	Cofania	1 lub 2	—	—	1 lub 2	biała	z tyłu	—	250-1200	—	nie dopuszcza się	—	może włączać się tylko wówczas, gdy włączony jest wsteczny bieg, a urządzenie włączające silnik znajduje się w położeniu umożliwiającym jego pracę	—	—

1	2	3	4	5	6	7	8	9	10	11	12	13	14	15	16
15	Obryso- we prze- dnie i tylne	2 wido- czne z przodu i 2 wido- czne z tyłu	—	—	2 wido- czne z przodu i 2 wido- czne z tyłu	biała — z przodu, czerwona — z tyłu	—	możliwie najbliżej bocznego obrysu po- jazdu, lecz nie dalej niż 400 mm od te- go obrysu	możliwie najwy- żej, przy spełnie- niu wa- runku rozmesz- czenia na sze- rokości oraz sy- metrii światła	odległość między rzutami na poprze- czną płas- czyznę naj- bliższych punktów powierzch- ni świetl- nych świa- tła obryso- wego i światła pozycyjne- go przed- niego lub tylnego nie może być mniejsza niż 200 mm	nie dopu- szcza się	—	—	—	jeżeli ze względu na kształt nad- wozia lub wyposażenie pojazdu nie jest możliwe zastosowa- nie odręb- nych świateł widocznych z przodu i świateł wi- docznych z tyłu, dopu- szcza się światło wi- doczne z przodu i światło wi- doczne z tyłu, umieszczone po tej samej stronie poja- zdu, połączo- ne w jednym urządzeniu
16	Przeciwm- głowe przednie	2	1	1 ²⁾	—	biała lub żółta selek- tywna	z przodu	nie dalej niż 400 mm od bo- cznego ob- rysu poja- zdu	nie niżej niż 250 mm i nie wyżej niż świa- tło mijania	—	dopuszcza się sygnał świetlny nie migają- cy barwy zielonej	—	powinno być włączane i wyłączane niezależnie od świateł drogowych i świateł mijania	—	nie może zmieniać ustawienia w zależności od kąta obro- tu kierownicy (nie dotyczy motocykli)
17	Postojo- we	4 lub 2	—	4 lub 2	—	biała — z przodu, czerwona — z tyłu, żółta samo- chodowa — jeżeli światło jest połączone z kierunko- wskazem bocznym	2 z przodu i 2 z tyłu al- bo po jed- nym na ka- żdym boku pojazdu	nie dalej niż 400 mm od bo- cznego ob- rysu poja- zdu	350- -1500 ⁹⁾	—	nie dopu- szcza się	—	powinno być możliwe włą- czenie świa- teł po jednej stronie poja- zdu bez włą- czenia jakie- gokolwiek innego świa- tła	—	funkcja tego światła może być również spełniana przez równo- czesne włą- czenie świa- teł pozycyj- nych przed- nich i tylnych po jednej stronie poja- zdu
18	Światło jazdy diennej	2	1	1	—	biała	z przodu	nie dalej niż 400 mm od bo- cznego ob- rysu poja- zdu; wzaje- mna odle- głość nie może być mniejsza niż 600 mm ⁴⁾	250- -1500	—	nie wyma- ga się	—	połączenie elektryczne powinno być takie, aby nie można było ich włączyć, jeśli nie są je- dnocześnie włączone tyl- ne światła pozycyjne. Powinny się automatycz- nie wyłączać, jeżeli włącza się światło mijania lub drogowe, z wyjątkiem krótkotrwa- łego włącza- nia światła mijania lub drogowego jako ostrze- gawczego sygnału świetlnego	światłość ka- żdego świa- tła nie może być mniejsza niż 400 cd, lecz nie więk- sza niż 800 cd	powierzchnia świetlna jed- nego światła nie może być mniejsza niż 40 cm ²

1	2	3	4	5	6	7	8	9	10	11	12	13	14	15	16
19	Obrysowe boczne	jak lp. 11	—	—	jak lp. 11	jak lp. 11	jak lp. 11		350-1500 ²⁵⁾	—	dopuszczalny; funkcję jego powinien spełniać sygnał przewidziany dla świateł pozycyjnych przednich	—	—	powinny być widoczne przy dobrej przejrzystości powietrza z odległości co najmniej 300 m	—

- 1) Światła pojedyncze motocykli powinny być umieszczone w podłużnej płaszczyźnie symetrii pojazdu.
- 2) Jeżeli szerokość pojazdu przekracza 1,3 m — liczba świateł jak w kol. 3.
- 3) Przy czterech światłach drogowych wymagane to powinna spełniać przynajmniej jedna para świateł.
- 4) Jeżeli szerokość pojazdu nie przekracza 1,3 m, odległość ta może być zmniejszona do 400 mm.
- 5) Jeżeli motocykl nie jest wyposażony w kierunkowskazy boczne.
- 6) Dotyczy motocykli z jednym kołem z tyłu.
- 7) Dla motocykli jednośladowych — 300 mm.
- 8) Dla motocykli — 1200 mm; jeżeli konstrukcja pojazdu (z wyjątkiem motocykla) nie pozwala na zachowanie wysokości 1500 mm, dopuszcza się 2100 mm.
- 9) Dopuszcza się mniejszą odległość, jeżeli natężenie światła kierunkowskazu jest nie mniejsze niż 400 cd.
- 10) Dotyczy motocykli z jednym kołem z przodu.
- 11) Nie wymaga się, jeżeli długość pojazdu nie przekracza 6 m i nie jest on przewidziany do ciągnięcia przyczepy.
- 12) Jeżeli motocykl nie jest wyposażony w kierunkowskazy przednie i tylne.
- 13) Jeżeli odległość ta, ze względu na konstrukcję pojazdu, nie zapewni dobrej widoczności kierunkowskazów, może być ona zwiększona do 2500 mm.
- 14) Dla motocykli — 350 mm.
- 15) Dla motocykli — 1200 mm; jeżeli konstrukcja pojazdu (z wyjątkiem motocykla) nie pozwala na zachowanie wysokości 1500 mm, dopuszcza się 2300 mm.
- 16) Dla motocykli — 560 mm.
- 17) Dla motocykli z jednym kołem z tyłu dopuszcza się jedno światło.
- 18) Na motocyklu z jednym kołem z przodu dopuszcza się umieszczenie świateł w innym miejscu, przy zapewnieniu wymaganej widoczności.
- 19) Dla przyczep — 150 mm.
- 20) Na motocyklu z jednym kołem z tyłu dopuszcza się umieszczenie świateł w innym miejscu, przy zapewnieniu wymaganej widoczności.
- 21) Jeżeli konstrukcja pojazdu (z wyjątkiem motocykla) nie pozwala na zachowanie tej wysokości, dopuszcza się 1500 mm.
- 22) Dla przyczep — z uwzględnieniem dyszla.
- 23) Dla motocykli — 900 mm.
- 24) Pod warunkiem, że jest ono połączone w jednym urządzeniu z innym tylnym światłem sygnalizacyjnym.
- 25) Jeżeli konstrukcja pojazdu nie pozwala na zachowanie tej wysokości, dopuszcza się 2100 mm.
- 26) Dla motocykli — wymaganie asymetrii dotyczy tylko świateł mijania z żarówkami halogenowymi.

Załącznik nr 3

WARUNKI DODATKOWE DLA POJAZDÓW PRZYSTOSOWANYCH DO ZASILANIA GAZEM

§ 1. Użyte w załączniku określenia oznaczają:

- 1) gaz — gaz ziemny i gaz płynny,
- 2) gaz ziemny — gaz sprężony, którego podstawowym składnikiem jest metan,
- 3) gaz płynny — gaz, którego podstawowymi składnikami są propan i butan,
- 4) instalacja — zestaw elementów i urządzeń umieszczonych w pojeździe, niezbędnych do zasilania silnika gazem,
- 5) zbiornik — pojemnik na gaz umieszczony na stałe w pojeździe,
- 6) butla — wymienny pojemnik na gaz płynny.

§ 2.1. Pojazd zasilany gazem powinien być wyposażony co najmniej w:

- 1) układ sygnalizacji minimalnego ciśnienia gazu — w odniesieniu do gazu ziemnego, poniżej którego zasilanie tym gazem jest niedopuszczalne,
- 2) układ sygnalizacji przetężenia na zasilanie gazowe,
- 3) gaśnicę, jeśli nie jest przewidziana w ogólnych wymaganiach dotyczących wyposażenia pojazdu.

2. Pomieszczenie, w którym umieszczone są zbiorniki z gazem, powinno być przewietrzane i połączone z atmosferą co najmniej dwoma otworami; przekrój

każdego otworu nie może być mniejszy niż 5 cm². Wylot wentylacyjny powinien znajdować się możliwie najwyżej w odniesieniu do gazu ziemnego i możliwie najniżej w odniesieniu do gazu płynnego, a także powinien być zabezpieczony przed przestonięciem.

3. Wyposażenie pojazdu w instalację nie może naruszać parametrów określonych przez producenta pojazdu, a zwłaszcza dotyczących masy całkowitej pojazdu, jego nacisków osi oraz położenia środka masy.

4. Wyposażenie pojazdu w instalację nie powinno zakłócać pracy podstawowego zasilania, jeśli pozostaje ono w pojeździe.

5. Prześwit pojazdu nie może ulec zmniejszeniu w wyniku zabudowy instalacji, przy czym żaden z jej elementów nie może znajdować się niżej niż 0,2 m od jezdni, jeśli nie jest osłonięty podłogą pojazdu.

6. Ujęcie wlotu powietrza do układu wentylacji i ogrzewania nie może znajdować się w komorze silnika.

7. Wylot rury wydechowej nie może być skierowany w stronę jakiegokolwiek elementu instalacji.

§ 3.1. Instalacja na gaz ziemny powinna być projektowana na ciśnienie robocze zbiorników wynoszące 20 MPa, a na gaz płynny — 2,4 MPa.

2. Złącza instalacji, przez które przepływa gaz, powinny znajdować się w miejscach łatwo dostępnych dla kontroli ich szczelności.

3. Instalacja powinna być przystosowana do pracy w temperaturach otoczenia:

- 1) od -30 do +40°C dla gazu ziemnego,
- 2) od -20 do +40°C dla gazu płynnego.

4. Na elementy i zespoły instalacji, w których panuje nadciśnienie gazu, powinny być wydane atesty stwierdzające ich dopuszczenie do stosowania oraz powinny być odpowiednio oznakowane.

5. Przetłaczanie zasilania powinno być możliwe z pozycji kierującego pojazdem bez konieczności wyłączenia silnika.

6. W pojazdach z silnikami o zapłonie samoczynnym instalacja powinna zagwarantować odcięcie wpływu gazu po osiągnięciu maksymalnej prędkości obrotowej silnika.

7. W instalacji zasilania gazem ziemnym wymagane jest stosowanie co najmniej jednego manometru.

8. W instalacji zasilania gazem płynnym wymagane jest stosowanie:

- 1) wskaźnika poziomu gazu dla każdego zbiornika,
- 2) zaworu odcinającego, umieszczonego możliwie najbliżej parownika od strony zasilania,
- 3) urządzeń uniemożliwiających przepływ gazu pomiędzy zbiornikami (butlami) o zróżnicowanym ciśnieniu.

9. Kompletację instalacji oraz sposób jej połączenia i umieszczenia w pojeździe określa zakład montujący na podstawie danych jej producenta.

10. Instalacja powinna być zabezpieczona przed korozją.

11. Budowa instalacji powinna umożliwiać przeprowadzanie badań okresowych.

12. Elementy i zespoły instalacji narażone na mechaniczne uszkodzenia powinny być odpowiednio zabezpieczone.

13. Elementy instalacji nie mogą wystawać poza obrys nadwozia pojazdu.

14. Instalacja nie może utrudniać w sposób istotny dostępu do silnika i innych zespołów.

15. Rozłączenie złącz gazowych instalacji nie powinno być możliwe bez użycia narzędzi; nie dotyczy to złącza butla — przewód.

16.⁵²⁾ Elementy instalacji, w których znajduje się lub przez które przepływa gaz, nie mogą być umieszczone w pomieszczeniu przeznaczonym do przewozu osób; nie dotyczy to ścianek zbiornika.

17. Niedopuszczalny jest wypływ gazu po zatrzymaniu się silnika.

§ 4. 1. Zbiorniki (butle) powinny spełniać wymagania określone w warunkach technicznych dozoru technicznego.

2. Zbiorniki (butle) powinny być tak zainstalowane w pojeździe, aby były maksymalnie chronione przed skutkami zderzeń, w tym głównie od przodu i tyłu pojazdu, a w przypadku ich umieszczenia w przestrzeni ładunkowej samochodów ciężarowych powinny być zabezpieczone przed uszkodzeniem ładunkiem.

3. Zbiorniki (butle) powinny być skutecznie osłonięte przed działaniem promieni słonecznych.

4. Mocowanie zbiorników (butli) do pojazdu powinno zabezpieczać przed jego przemieszczeniem przy działaniu na pojazd przyspieszenia w kierunku wzdłużnym — 20 g (g — przyspieszenie ziemskie), a w kierunku poprzecznym — 8 g. Elementy mocowania przylegające do zbiornika (butli) powinny być elastyczne i nie absorbować wilgoci.

5. Pomiędzy zbiornikami (butlami) na gaz a zbiornikiem na benzynę powinna być zachowana odległość nie mniejsza niż 0,05 m, jeśli nie są one oddzielone od siebie metalową przegrodą.

6. Zbiorniki powinny być wyposażone w zawory odcinające, a ponadto w odniesieniu do przewidzianych na gaz płynny zawory:

- 1) napełniania,

⁵²⁾ W brzmieniu ustalonym przez § 1 pkt 28 lit. a) rozporządzenia wymienionego w przypisie 1.

2) ograniczające wyptyw gazu.

7. Zbiorniki (butle) powinny być tak umieszczone w pojeździe, aby była możliwość łatwego:

- 1) dostępu do zaworów odcinających,
- 2) odczytu stanu napełnienia (nie dotyczy butli),
- 3) odczytu danych dotyczących oznakowań identyfikacyjnych oraz cech legalizacji.

8. Zbiorniki na gaz płynny (butle) powinny być tak umieszczone, aby w pozycji roboczej wyptyw gazu następował w stanie ciekłym.

9. Zabrania się instalowania zbiorników (butli) w części przedniej pojazdu oraz w komorze silnika.

10. W pobliżu zbiorników (butli) nie powinny znajdować się sztywne elementy o ostrych krawędziach.

11. Odległość zbiorników (butli) od układu wydechowego nie może być mniejsza niż 0,1 m, jeśli nie jest zastosowana osłona termiczna.

12. Nie dopuszcza się jakichkolwiek przeróbek zbiornika (butli).

§ 5. 1. Zawory do napełniania zbiorników powinny być tak umieszczone, aby było możliwe ich napełnianie z zewnątrz pojazdu lub z komory silnikowej.

2. Zawory napełniania i zawory zbiorników (butli) gazu powinny być sterowane ręcznie.

3. Zawory sterowane ręcznie powinny mieć jednoznacznie oznaczone położenie zamknięcia i otwarcia lub podany kierunek zamykania i otwierania.

4. Dopuszcza się stosowanie zespolonego zaworu do napełniania i odcinania wyptywu gazu.

5. Zawory powinny być zabezpieczone przez dostępem do nich osób niepowołanych.

§ 6. 1. Przewody metalowe zastosowane w instalacji powinny być bez szwu.

2. Przewody powinny być tak ułożone, aby:

- 1) mogły być łatwo kontrolowane,
- 2) nie ocierały się o elementy pojazdu,
- 3) odległość od układu wydechowego nie była mniejsza niż 0,1 m, jeśli nie stosuje się ekranu termicznego,
- 4) mocowanie wykluczało ich wibrację, przy czym odległość między podpórkami nie powinna przekraczać 0,7 m.

3. Przewody, w których panuje nadciśnienie gazu 20 MPa, powinny być metalowe.

4. W przypadku braku możliwości spełnienia wymagań określonych w ust. 2 pkt 1, 2 i 5, dopuszcza się odstępstwo dla przewodu łączącego zbiornik z reduktorem, pod warunkiem dodatkowego zabezpieczenia go przed korozją i mechanicznymi uszkodzeniami oraz

niezbędnej wentylacji przestrzeni, w której jest umieszczony.

5. Przewody metalowe łączące elementy instalacji, które w czasie eksploatacji pojazdu mogą podlegać wzajemnym przemieszczeniom, powinny być ukształtowane w pętli o promieniu krzywizny dostosowanym do średnicy przewodu.

§ 7. 1. Reduktor nie może włączać się do pracy, gdy w króćcu wyptywu gazu nie panuje podciśnienie.

2. Na pracę reduktora nie może wywierać wpływu przyspieszanie bądź opóźnianie ruchu pojazdu.

3. Odległość reduktora od układu wydechowego nie może być mniejsza niż 0,1 m, jeśli nie jest stosowany ekran termiczny.

§ 8. 1. Zbiorniki zamontowane w przestrzeni zamkniętej pojazdu powinny być umieszczone w szczelnej obudowie całkowitej lub być wyposażone w szczelną obudowę osłaniającą jedynie zawory. W przypadku obudów osłaniających zawory zbiorniki powinny być fabrycznie do takiego osłonięcia przystosowane.

2.⁵³⁾ Obudowy całkowite powinny być wyposażone co najmniej w dwa otwory wentylacyjne, a obudowy osłaniające jedynie zawory zbiorników — co najmniej w jeden. Otwór wentylacyjny powinien mieć powierzchnię przekroju nie mniejszą niż 5 cm². Wyloty otworów wentylacyjnych nie mogą znajdować się bliżej niż 0,25 m od układu wydechowego.

3. Obudowy osłaniające zbiorniki, osłaniające zawory zbiorników oraz przewody układu przewietrzania obudów powinny wykazywać szczelność przy nadciśnieniu: 0,05 MPa w odniesieniu do obudów na całe zbiorniki i 0,1 MPa w odniesieniu do obudów na zawory. W trakcie próby wymienione elementy nie powinny wykazywać odkształceń.

4. Zamykanie obudów powinno być tak urządzone, aby nie istniała możliwość przypadkowego ich otwarcia.

5. Wielkość obudów na całe zbiorniki powinna być taka, aby odległość między ich ściankami a zbiornikami nie była mniejsza niż 0,02 m.

§ 9. 1. Pojazd zasilany gazem może być używany po uzyskaniu adnotacji w dowodzie rejestracyjnym o treści „przystosowany do zasilania gazem”.

2. Adnotacji, o której mowa w ust. 1, dokonują uprawnione stacje kontroli pojazdów na podstawie:

- 1) zaświadczenia o dostosowaniu pojazdu do zasilania gazem, wydanego przez wytwórnę pojazdu lub uprawniony zakład, który dokonał tego dostosowania, albo
- 2) przeprowadzonego badania.

⁵³⁾ W brzmieniu ustalonym przez § 1 pkt 28 lit. b) rozporządzenia wymienionego w przypisie 1.

Załącznik nr 4

WARUNKI DODATKOWE DLA POJAZDÓW UŻYWANYCH W RUCHU MIĘDZYNARODOWYM

§ 1. 1. Odległość mierzona równolegle do podłużnej osi zespołu pojazdów, między najdalej wysuniętym do przodu punktem części nadwozia pojazdu samochodowego zawierającej przestrzeń ładunkową a tylnym obrysem przyczepy, nie może być większa niż 16 m, przy zachowaniu odległości między tylnym obrysem samochodu a przednim obrysem nadwozia przyczepy wynoszącej co najmniej 0,35 m.

2. Odległość między tylną osią pojazdu samochodowego a przednią osią przyczepy w zespole pojazdów nie może być mniejsza niż 3 m.

§ 2. Udział rzeczywistej masy całkowitej na oś (osie) napędową (napędowe) pojazdu lub zespołu pojazdów nie może być mniejszy niż 25%.

§ 3. Pojazd samochodowy powinien być wyposażony z przodu w zaczep do holowania.

§ 4. Urządzenia sprzęgające pojazdów powinny mieć trwałe oznakowanie podające co najmniej producenta i dopuszczalne obciążenie.

§ 5. Pojazd powinien być wyposażony w homologowane zewnętrzne urządzenia świetlne.

§ 6.⁵⁴⁾ Opony pojazdu powinny być homologowa-

⁵⁴⁾ W brzmieniu ustalonym przez § 1 pkt 29 lit. a) rozporządzenia wymienionego w przypisie 1.

ne; dopuszcza się także używanie opon uprzednio homologowanych z bieżnikiem regenerowanym na osiach innych niż kierowane. Głębokość rzeźby bieżnika opon nie powinna być mniejsza niż 3 mm.

§ 7. (skreślony)⁵⁵⁾.

§ 8. Kabina podziatu powinna być wyposażona w urządzenie zapewniające bezpieczeństwo i wygodę pracy kierowcy.

§ 9. Autobus powinien być wyposażony w urządzenia zapewniające wygodę podróżowania pasażerów.

§ 10. W pojeździe nie mogą występować zauważalne wycieki z zespołów i układów, w których znajdują się materiały eksploatacyjne; dopuszcza się ślady płynów bez tworzenia kropeł.

§ 11. Stosunek mocy silnika do dopuszczalnej masy całkowitej pojazdu (zespołu) nie może być mniejszy niż 5 kW/t.

§ 12. (skreślony)⁵⁶⁾.

⁵⁵⁾ Przez § 1 pkt 29 lit. b) rozporządzenia wymienionego w przypisie 1.

⁵⁶⁾ Przez § 1 pkt 29 lit. c) rozporządzenia wymienionego w przypisie 1.

Załącznik nr 5

WARUNKI DODATKOWE DLA POJAZDÓW DŁUGICH I CIĘŻKICH

§ 1. Pojazdy i zespoły pojazdów, o których mowa w § 42 rozporządzenia, powinny być oznakowane tablicami wyróżniającymi, umieszczonymi z tyłu pojazdu prostopadle i symetrycznie do jego osi podłużnej.

§ 2. Tablice wyróżniające dla pojazdów samochodowych powinny składać się z ukośnych pasów umieszczonych pod kątem $45^{\circ} \pm 5^{\circ}$ do pionu, o szerokości $100 \pm 2,5$ mm, na przemian barwy żółtej, wykonanych z materiału odblaskowego, oraz barwy czerwonej, wykonanych z materiału fluorescencyjnego.

§ 3. Tablice wyróżniające dla przyczep (naczep) powinny mieć tło odblaskowe barwy żółtej z obrzeżem fluorescencyjnym barwy czerwonej.

§ 4. Dolne krawędzie tablic wyróżniających powinny być umieszczone nie niżej niż 500 mm i nie wyżej niż 1500 mm od powierzchni jezdni.

§ 5. Zewnętrzne boczne krawędzie tablic wyróżniających powinny być umieszczone nie dalej niż 400 mm od bocznego obrysu pojazdu.

§ 6. W przypadku zastosowania oznaczenia przewidzianego na rysunku nr 1 i 2 wzór 4 odległość między tablicą umieszczoną poziomo i tablicą umieszczoną pionowo nie może być mniejsza niż 200 mm i nie większa niż 300 mm.

§ 7. Wymiary oraz zasady rozmieszczania tablic wyróżniających na pojeździe określa rysunek nr 1 i 2.

Rysunek nr 1

TABLICE WYRÓŻNIAJĄCE POJAZDY SAMOCHODOWE
(wymiary w milimetrach)
wzór 1

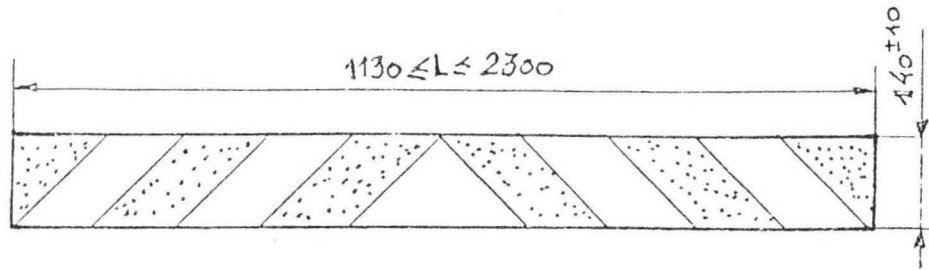

wzór 2

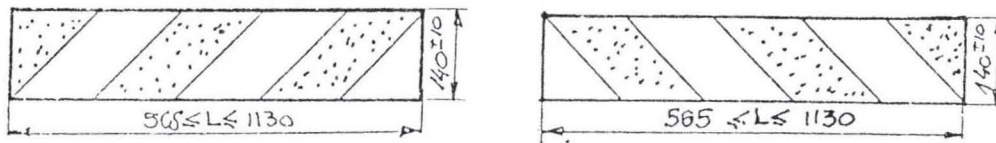

wzór 3

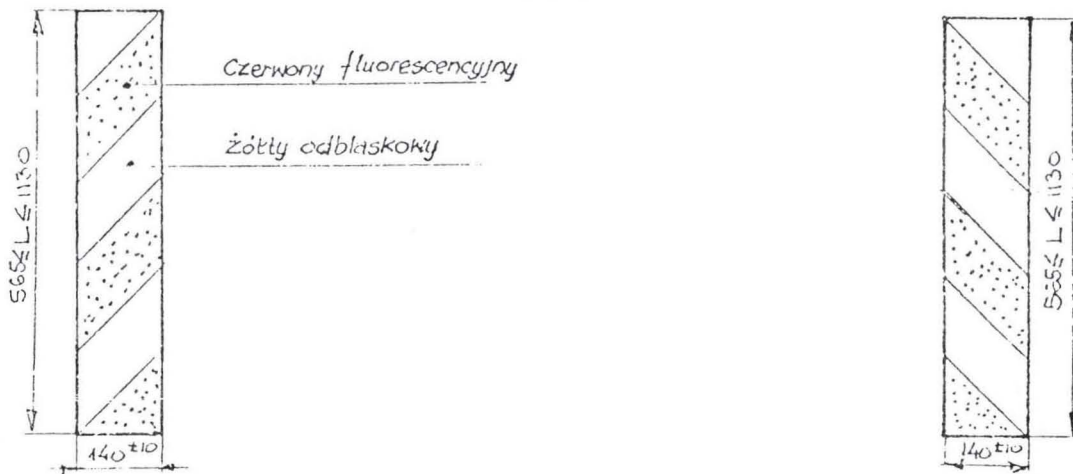

wzór 4

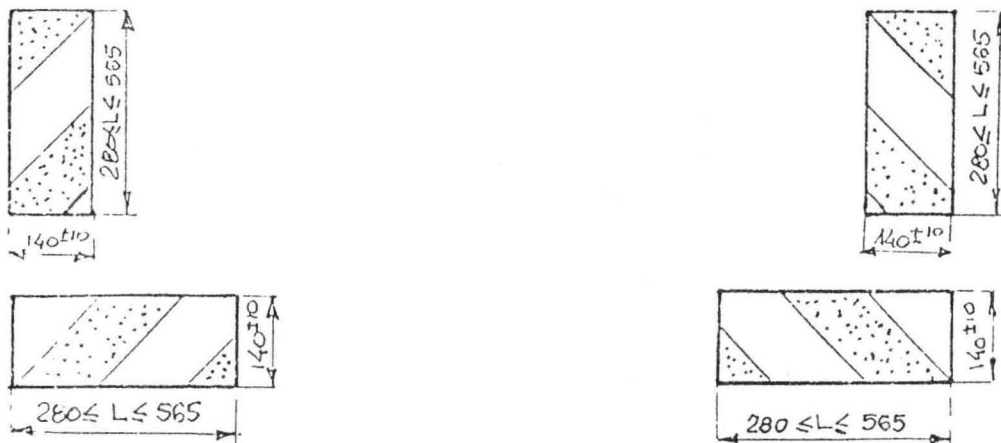

TABLICE WYRÓŻNIAJĄCE PRZYCZEPY (NACZEPY)
(wymiary w milimetrach)
wzór 1

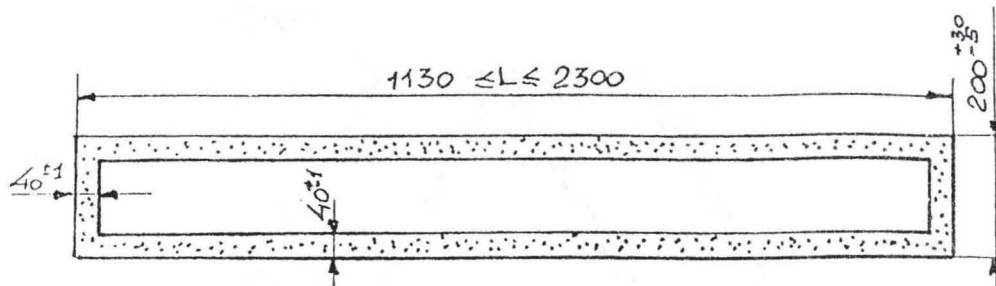

wzór 2

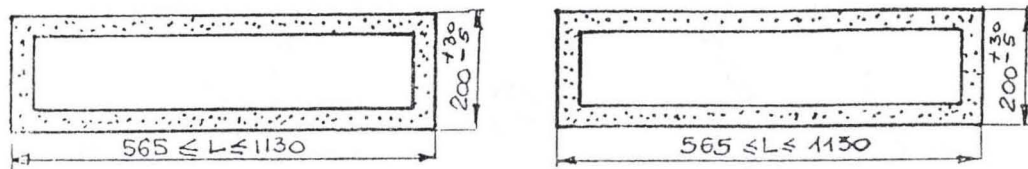

wzór 3

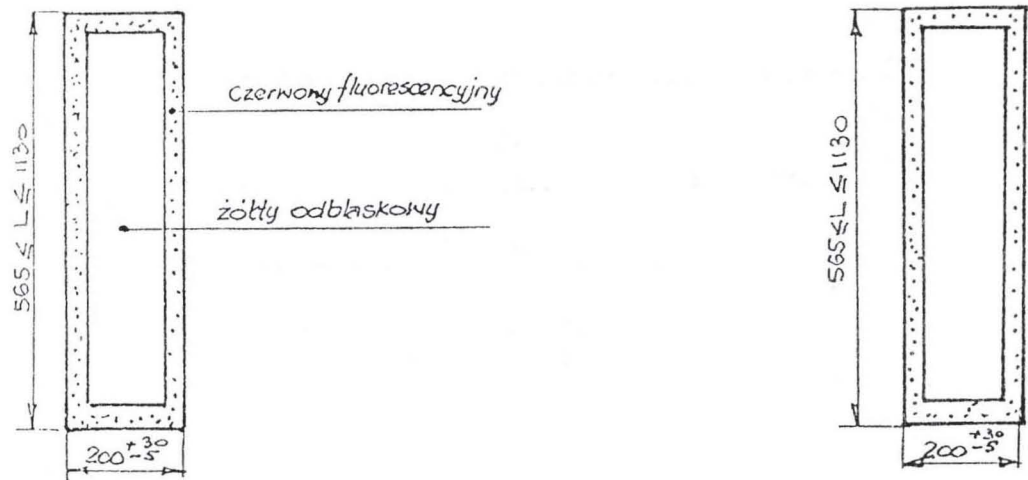

wzór 4

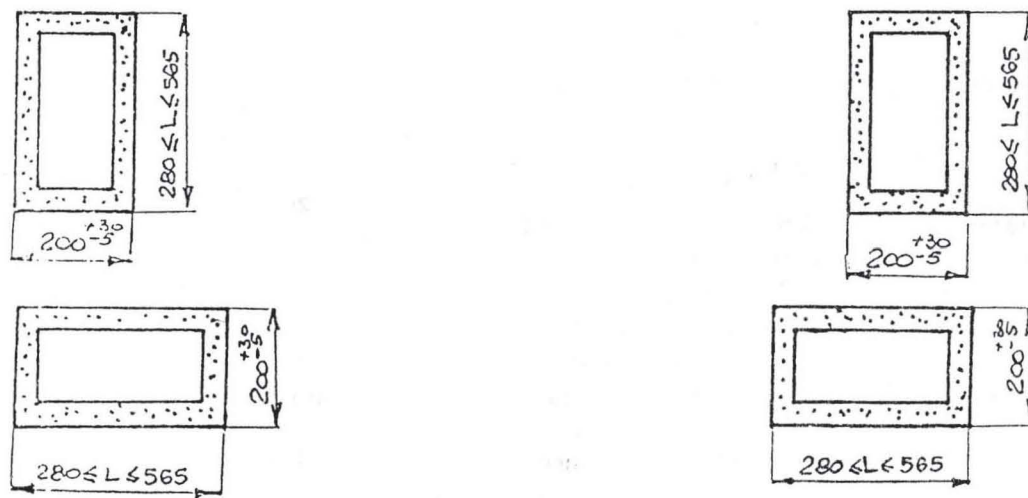

WZÓR TABLICY WYRÓŻNIAJĄCEJ DLA POJAZDÓW WOLNO PORUSZAJĄCYCH SIĘ
(wymiary w milimetrach)

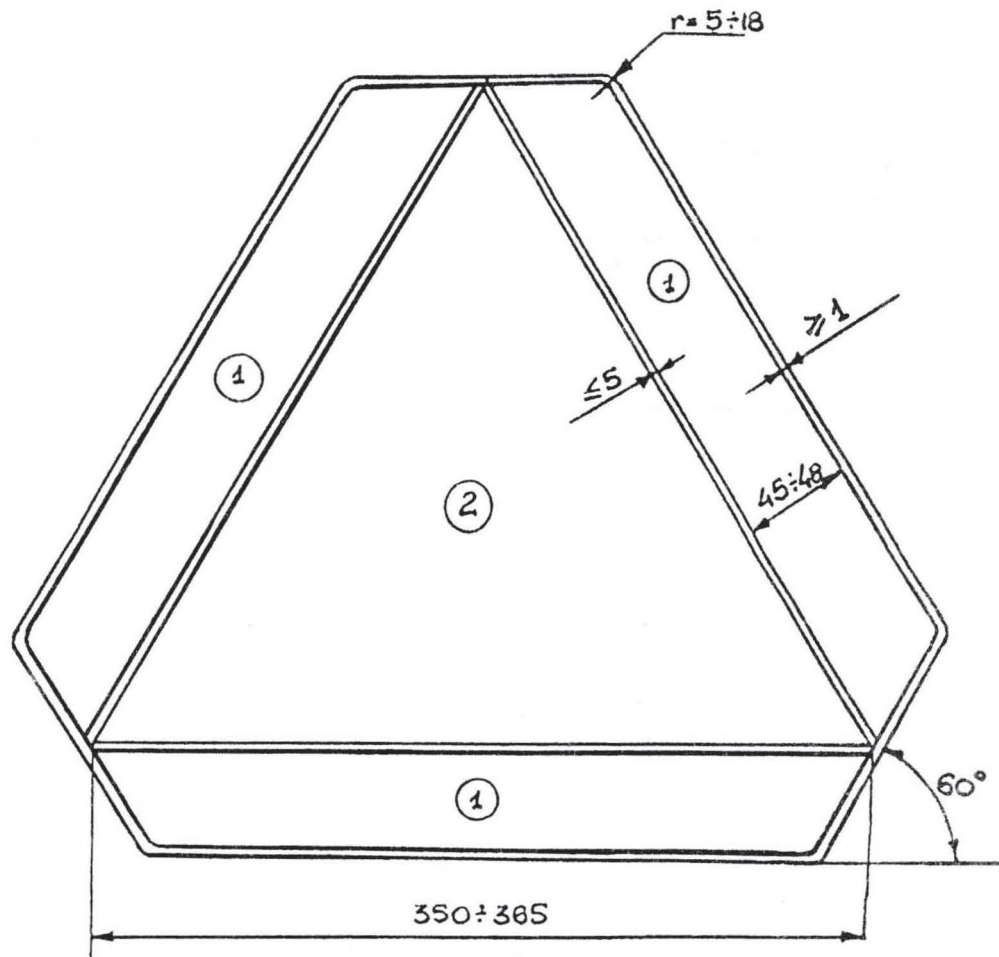

- ① materiał odblaskowy czerwony
② materiał fluorescencyjny czerwony

Załącznik nr 7⁵⁷⁾

WYMAGANIA TECHNICZNO-ORGANIZACYJNE DLA STACJI KONTROLI POJAZDÓW

Warunki ogólne

§ 1. 1. Stacja kontroli pojazdów powinna znajdować się w pomieszczeniu przelotowym, zapewniającym jeden kierunek ruchu. Dopuszcza się pomieszczenie nieprzelotowe — w odniesieniu do stacji przewidzianych do badania pojazdów o dopuszczalnej masie całkowitej do 3,5 t lub stacji wykonujących badania specjali-

styczne, o ile istnieje możliwość wykonania badania technicznego zgodnie z wymaganiami określonymi w przepisach.

2. Jeżeli stacja kontroli pojazdów jest częścią zakładu prowadzącego także inną działalność, powinna ona być wydzielona (odgradzona) z pozostałego terenu z zapewnieniem bezpośredniego do niej dojazdu.

3. Pojazdom oczekującym na badanie techniczne powinna być zapewniona możliwość swobodnego ich

⁵⁷⁾ Dodany przez § 1 pkt 4 rozporządzenia wymienionego w przypisie 30.

zaparkowania. Liczba miejsc do parkowania powinna wynosić co najmniej:

- 1) 4 — dla pojazdów o dopuszczalnej masie całkowitej do 3,5 t,
- 2) 2 — dla pozostałych pojazdów.

§ 2. 1. Stacja kontroli pojazdów powinna być oznaczona na zewnątrz (w miejscu widocznym) szyldem barwy niebieskiej z białymi napisami, zawierającymi co najmniej: nazwę jednostki, wyrazy „(Okręgowa) Stacja Kontroli Pojazdów”, godziny otwarcia stacji.

2. Przy stanowisku kontrolnym powinna być umieszczona tablica, na której znajdować się powinny co najmniej: kopia upoważnienia stacji do dokonywania badań technicznych, cennik usług oraz wykaz najbliższych okręgowych stacji kontroli.

3. Pracownik dokonujący badań technicznych powinien posiadać identyfikator osobisty zawierający co najmniej imię i nazwisko oraz numer upoważnienia.

4. Dokumenty oraz pieczętki urzędowe powinny być zabezpieczone przed dostępem osób niepowołanych.

Stanowisko kontrolne

§ 3. 1. Stanowisko kontrolne powinno znajdować się w wydzielonym pomieszczeniu o wymiarach i bramach: wjazdowej i wyjazdowej, dostosowanych do wielkości pojazdów (zespołów pojazdów) przewidzianych do badania.

2. Stanowisko kontrolne składa się z:

- 1) płaskiej i poziomej powierzchni mieszczącej badany pojazd i urządzenia pomiarowo-kontrolne, zwanej dalej „ławą pomiarową”,
- 2) kanału przeglądowego i urządzenia do podnoszenia osi pojazdu; kanał przeglądowy może być zastąpiony urządzeniem do podnoszenia całego pojazdu,
- 3) wyposażenia pomiarowo-kontrolnego,
- 4) wyposażenia technologicznego,
- 5) stanowiska zewnętrznego do pomiarów akustycznych.

§ 4. 1. Długość stanowiska kontrolnego powinna być większa niż długość kanału przeglądowego (§ 6 ust. 1 pkt 1) nie mniej niż o 3 m. Jeżeli sposób wykonywania badania, wynikający z rozmieszczenia urządzeń, wymaga większej długości, stanowisko powinno być odpowiednio przedłużone.

2. Szerokość stanowiska kontrolnego nie powinna być mniejsza niż 6 m. Dopuszcza się szerokość nie mniejszą niż 5 m w przypadku:

- 1) dwóch stanowisk równoległych nie oddzielonych od siebie ścianą,

2) badań wyłącznie pojazdów o dopuszczalnej masie całkowitej do 3,5 t, o ile warunki lokalowe nie pozwalają na zachowanie szerokości 6 m.

3. Wysokość pomieszczenia stanowiska kontrolnego w świetle, w obszarze wyznaczonym wzdłuż osi stanowiska na szerokości co najmniej 3,0 m, nie powinna być mniejsza niż:

- 1) 4,2 m — w przypadku wyposażenia stanowiska w kanał; dopuszcza się 3,7 m w odniesieniu do stacji przewidzianych do badania wyłącznie pojazdów o dopuszczalnej masie całkowitej do 3,5 t,
- 2)⁵⁸⁾ 5,7 m — w przypadku wyposażenia stanowiska w urządzenie do podnoszenia całego pojazdu o dopuszczalnej masie całkowitej powyżej 3,5 t.

4. Wymiary bramy wjazdowej i wyjazdowej w świetle otwartej bramy i w osi stanowiska nie powinny być mniejsze niż:

- 1) 4,2 m — wysokość; dopuszcza się 3,5 m — w odniesieniu do stacji przewidzianych do badania wyłącznie pojazdów o dopuszczalnej masie całkowitej do 3,5 t,
- 2) 3,4 m — szerokość.

5. Stosunek powierzchni oszklonej pomieszczenia stanowiska do powierzchni podłogi powinien wynosić co najmniej 0,15.

6. Podłoga stanowiska kontrolnego, nawierzchnia kanału przeglądowego i ław pomiarowych oraz ściany do wysokości co najmniej 1,8 m i ściany kanału przeglądowego powinny być łatwo zmywalne.

7. Stanowisko kontrolne powinno być zaopatrzone w:

- 1) instrukcje obsługi użytkowanych urządzeń,
- 2) dane dotyczące kryteriów oceny badanych pojazdów i ich układów lub zespołów,
- 3) komplet przepisów prawnych określających wymagania dotyczące warunków technicznych pojazdów i badań technicznych.

Ławy pomiarowe

§ 5. 1. Wymiary ław pomiarowych powinny odpowiadać następującym warunkom:

- 1) długość powinna zapewniać możliwość ustawienia na nich wszystkimi kołami każdego badanego pojazdu oraz umieszczenia przed jego światłami urządzenia do ich kontroli; w przypadku gdy przewiduje się przetaczanie pojazdów podczas pomiaru zbieżności kół, długość ław należy powiększyć o długość drogi przetoczenia pojazdu,

⁵⁸⁾ W brzmieniu ustalonym przez § 1 pkt 3 rozporządzenia wymienionego w przypisie 27.

2) rozstaw krawędzi zewnętrznych nie powinien być mniejszy niż:

- a) 2400 mm — dla pojazdów o dopuszczalnej masie całkowitej do 3,5 t,
- b) 2800 mm — dla pozostałych pojazdów;

rozstaw krawędzi wewnętrznych wynika z wymiarów obrzeża kanału (§ 6 ust. 1 pkt 2).

2. Nawierzchnia ław pomiarowych powinna spełniać następujące wymagania:

- 1) dopuszczalna nierówność (falistość) nie powinna przekraczać:
 - a) 2 mm — dla pojazdów o dopuszczalnej masie całkowitej do 3,5 t,
 - b) 3 mm — dla pozostałych pojazdów,
- 2) dopuszczalna odchyłka od poziomu nie powinna przekraczać:
 - a) 2 mm/mb. — dla pojazdów o dopuszczalnej masie całkowitej do 3,5 t,
 - b) 3 mm/mb. — dla pozostałych pojazdów,
- 3) na szerokości czynnej rolek urządzenia do badania hamulców powinna być odporna na ścieranie i twarda do utrzymania w czystości.

Kanał przeglądowy

§ 6. 1. Wymiary kanału przeglądowego powinny odpowiadać następującym warunkom:

- 1) długość powinna być większa niż długość pojazdów (zespołu pojazdów), wymienionych w § 2 ust. 1 rozporządzenia, co najmniej o długość schodów, tak aby możliwe było:
 - a) wygodne wykonanie wymaganych oględzin i czynności kontrolnych,
 - b) natychmiastowe opuszczenie kanału przez znajdującego się w nim pracownika — w razie niebezpieczeństwa;
 dopuszcza się długość nie mniejszą niż 6 m — w odniesieniu do stacji przewidzianych do badania wyłącznie pojazdów o dopuszczalnej masie całkowitej do 3,5 t,
- 2) szerokość powinna mieścić się w granicach:
 - a) 650–800 mm — dla pojazdów o dopuszczalnej masie całkowitej do 3,5 t,
 - b) 700–900 mm — dla pozostałych pojazdów,
- 3) głębokość powinna wynosić od 1400 mm do 1700 mm; wewnątrz kanału powinny znajdować się przesuwne platformy lub stałe boczne stopnie umożliwiające pracownikowi zajęcie pozycji podwyższonej.

2. Kanał przeglądowy powinien mieć zapewnione odwodnienie oraz wentylację, zgodnie z przepisami bezpieczeństwa i higieny pracy.

3. Kanał przeglądowy powinien być wyposażony w:

- 1) oświetlenie:
 - a) światło możliwie rozproszone, oświetlające miejsce pracy,
 - b) światło skupione o bezpiecznym napięciu zasilania, kierowane w razie potrzeby na elementy pojazdu (lampa przenośna lub na elastycznym wysięgniku),
- 2) półki wewnętrzne na narzędzia i klucze,
- 3) obrzeże umożliwiające stosowanie dźwignika kanałowego podwieszono o udźwigu co najmniej:
 - a) 2500 daN — dla pojazdów o dopuszczalnej masie całkowitej do 3,5 t,
 - b) 12 500 daN — dla pozostałych pojazdów,
 przy czym powinno być możliwe ustawienie dźwignika również między obrotnicami do kontroli geometrii kół.

Wyposażenie pomiarowo-kontrolne

§ 7. 1. Stanowisko kontrolne w stacji kontroli pojazdów o podstawowym zakresie badań powinno być wyposażone co najmniej w następujące urządzenia i przyrządy pomiarowo-kontrolne:

- 1) urządzenie rolkowe lub urządzenie płytowe (najazdowe) do pomiaru sił hamujących lub w inne urządzenie służące do sprawdzania skuteczności działania hamulców,
- 2) przyrząd do pomiaru zbieżności kół przednich lub urządzenie do kontroli prawidłowości ustawienia kół przednich,
- 3) przyrząd do pomiaru i regulacji ciśnienia powietrza w ogumieniu,
- 4) przyrząd do pomiaru luzu sumarycznego na kole kierownicy,
- 5) przyrząd do pomiaru ustawienia i światłości świateł oświetleniowych,
- 6) przyrząd do pomiaru poziomu hałasu zewnętrznego pojazdu na postoju,
- 7) przyrząd do pomiaru zawartości tlenku węgla (CO) w spalinach silników o zapłonie iskrowym; nie dotyczy w przypadku wyposażenia stanowiska w analizator spalin wymieniony w pkt 14,
- 8) przyrząd do pomiaru zadymienia spalin silników o zapłonie samoczynnym, przy swobodnym przyspieszaniu silnika,
- 9) przyrząd do pomiaru prędkości obrotowej pracy silnika,
- 10) przyrząd do kontroli złącza elektrycznego pojazd–przyczepa,
- 11) przyrząd do pomiaru nacisku na pedał hamulca,
- 12) przyrząd do wymuszania kontrolowanego nacisku na mechanizm sterowania hamulcem najazdowym

przyczepy; dotyczy to stacji, których zakres badań obejmuje przyczepy,

- 13) urządzenie do wymuszania szarpnięć kołami jezdnych pojazdu dla kontroli luzów w elementach zawieszenia i układu kierowniczego,
- 14) wieloskładnikowy analizator spalin silników o zapłonie iskrowym, z możliwością odczytywania zawartości tlenu węgla (CO) i węglowodorów (CH) oraz współczynnika nadmiaru powietrza (λ),
- 15) zestaw narzędzi monterskich,
- 16) podstawowy zestaw przyrządów mierniczych ogólnego przeznaczenia,
- 17) urządzenia i przyrządy pomiarowo-kontrolne wymienione w ust. 2, stosownie do zakresu ewentualnych badań dodatkowych.

2. Stanowisko kontrolne w okręgowej stacji kontroli pojazdów powinno być wyposażone w urządzenia i przyrządy wymienione w ust. 1, a ponadto co najmniej w:

- 1) przyrząd do kontroli geometrii ustawienia kół i osi pojazdu,
- 2) przyrząd do kontroli równoległości osi pojazdu,
- 3) urządzenie do kontroli prawidłowości działania amortyzatorów wbudowanych w pojazd o dopuszczalnej masie całkowitej do 3,5 t,
- 4) urządzenie do pomiaru zmian ciśnień pneumatycznego układu sterowania hamulców,
- 5) urządzenie do napędu uniesionych kół przednich pojazdów samochodowych o dopuszczalnej masie całkowitej do 3,5 t lub w wyważarkę do kół zamontowanych na pojeździe,
- 6) urządzenie do kontroli instalacji zasilania gazem pojazdów samochodowych,
- 7) komplet kluczy dynamometrycznych.

Wyposażenie technologiczne

§ 8. Wyposażenie technologiczne stanowiska kontrolnego powinno obejmować co najmniej:

- 1) ogólne oświetlenie elektryczne oraz punkty odbioru energii elektrycznej o napięciu zasilania 380 V, 220 V i napięciu bezpiecznym z możliwością pobo-

ru mocy wystarczającej do zasilania eksploatowanych urządzeń i przyrządów,

- 2) instalację sprężonego powietrza o ciśnieniu roboczym:
 - a) 0,6–0,8 MPa — dla pojazdów o dopuszczalnej masie całkowitej do 3,5 t,
 - b) 0,6–1,0 MPa — dla pozostałych pojazdów,
- 3) doprowadzenie wody z zaworem czerpalnym ze złączką do węża do mycia podłóg i ścian,
- 4) doprowadzenie wody ciepłej lub nagrzewanej miejscowo do umywalki do mycia rąk,
- 5) odpływ ogólny ścieków do osadnika błota i tłuszczu,
- 6) odpływ ścieków z kanałów przez oddzielacz tłuszczu do kanalizacji ogólnej lub system odwadniania kubelkowego,
- 7) wentylację:
 - a) ogólnowywiewną, zapewniającą co najmniej sześciokrotną wymianę powietrza w ciągu godziny,
 - b) indywidualne wyciągi spalin z końcówkami na rury wydechowe, o wydajności dostosowanej do rodzajów badanych pojazdów,
- 8) ogrzewanie pomieszczenia zapewniające zniwelowanie strat ciepła spowodowanych częstym otwieraniem bram.

Stanowisko zewnętrzne do pomiarów akustycznych

§ 9. 1. Stanowisko zewnętrzne, przeznaczone do pomiarów hałasu zewnętrznego i głośności sygnału dźwiękowego, powinno znajdować się na terenie otwartym i być wolne od wyraźnych przeszkód akustycznych.

2. Wymiary stanowiska zewnętrznego nie powinny być mniejsze niż:

- 1) 7,0 x 8,0 m dla motocykli i motorowerów,
- 2) 8,5 x 12,0 m dla pojazdów o dopuszczalnej masie całkowitej do 3,5 t,
- 3) 8,5 m x 18,0 m dla pozostałych pojazdów.

3. Nawierzchnia stanowiska zewnętrznego powinna być płaska i utwardzona (np. beton, asfalt).

Egzemplarze bieżące i z lat ubiegłych oraz załączniki można nabywać na podstawie nadesłanego zamówienia w Wydziale Wydawnictw i Poligrafii Gospodarstwa Pomocniczego Urzędu Rady Ministrów, ul. Powsińska 69/71, 02-903 Warszawa

Reklamacje z powodu niedoręczenia poszczególnych numerów zgłaszać należy na piśmie do Wydziału Wydawnictw i Poligrafii Gospodarstwa Pomocniczego Urzędu Rady Ministrów, ul. Powsińska 69/71, 02-903 Warszawa, do 15 dni po otrzymaniu następnego kolejnego numeru

O wszelkich zmianach nazwy prenumeratora lub adresu prosimy niezwłocznie informować na piśmie Wydział Wydawnictw i Poligrafii Gospodarstwa Pomocniczego Urzędu Rady Ministrów

Wydawca: Urząd Rady Ministrów

Redakcja: Departament Prawny, 00-583 Warszawa, Al. Ujazdowskie 1/3, P-29

Skład, druk i kolportaż: Wydział Wydawnictw i Poligrafii Gospodarstwa Pomocniczego URM
02-903 Warszawa, ul. Powsińska 69/71, tel. 694-67-50, 694-67-52 i 694-67-03, fax 694-62-06

Tłoczono z polecenia Prezesa Rady Ministrów w Wydziale Wydawnictw i Poligrafii Gospodarstwa Pomocniczego URM, Warszawa, ul. Powsińska 69/71