



MONITOR POLSKI

DZIENNIK URZĘDOWY RZECZYPOSPOLITEJ POLSKIEJ.

WYCHODZI CODZIENNIE Z WYJĄTKIEM NIEDZIEL I ŚWIĄT.

Redakcja, Administracja i Ekspedycja: ul. Miodowa Nr 22. Telefon Redakcji 11-44-05. Telefon Administracji 11-80-13. Telefon Ekspedycji 11-80-19. Ogłoszenia: ul. Królewska 5. Kasa czynna od godz. 8 i pół do 1 po pld., w soboty do g. 12 w pld. Konto czekowe w P. K. O. — 730.

Oddziały „Monitora Polskiego”:

BYDGOSZCZ, Gdańska 22, tel. 15-74; GDANSK, Neugarten 27, tel. 240-79; GDYNIA, Świętojańska, Dom P.A.M., tel. 17-20; KATOWICE, 3 Maja 34; tel. 305-65 i 310-91; KRAKÓW, Rynek Główny 6, tel. 105-00 i 120-27; LWÓW, Akademicka 11, I p., tel. 200-20, 200-45; ŁÓDŹ, Piotrkowska 125, tel. 101-11 i 115-24; POZNAŃ, Aleja Marsz. Piłsudskiego 24, tel. 28-57, 28-58 i 28-49; TORUŃ, Szeroka 41, tel. 263; WILNO, Mickiewicza 15 m. 5, tel. 674 i 17-85.

TREŚĆ DZIAŁU URZĘDOWEGO:

Zarządzenia Władz Naczelnych:

Poz. 312. Zarządzenie o nadaniu Złotego Krzyża Zasługi.

Poz. 313. Zarządzenie o nadaniu Srebrnego i Brązowego Krzyża Zasługi.

Poz. 314. Obwieszczenie Ministra Spraw Wojskowych z dnia 10 sierpnia 1937 r. w sprawie wysokości premii w okresie budżetowym 1937/38 dla posiadaczy pojazdów mechanicznych zarejestrowanych po dniu 3 grudnia 1935 r., oraz w sprawie szczegółowych warunków technicznych uzasadniających premiowanie.

DZIAŁ URZĘDOWY.

—oOo—

Zarządzenia Władz Naczelnych.

—oOo—

312.

ZARZĄDZENIE.

Na zasadzie art. 5 ustawy z dnia 23 czerwca 1923 r. (Dz. U. R. P. Nr 62, poz. 458) nadaje

ZŁOTY KRZYŻ ZASŁUGI

po raz pierwszy

za zasługi na polu pracy społecznej:

księdzu Czesławowi Naumowiczowi, proboszczowi w Lubieszowie powiatu koszyrskiego, — księdzu Albinowi Rojszy, dziekanowi w Kosowie Poleskim, — księdzu Kazimierzowi Tumiłowiczowi, proboszczowi w Popinie powiatu drohickiego.

Wisła, dnia 19 sierpnia 1937 r.

Prezydent Rzeczypospolitej:

(—) I. Mościcki.

Prezes Rady Ministrów:

(—) Sławoj Składkowski.

—oOo—

313.

ZARZĄDZENIE.

Na zasadzie art. 5 ustawy z dnia 23 czerwca 1923 r. (Dz. U. R. P. Nr 62, poz. 458) nadaje

SREBRNY KRZYŻ ZASŁUGI

po raz pierwszy

za zasługi na polu pracy społecznej:

Jadwidze Gawłowskiej w Stolnie, — Szymonowi Kamińskiemu w Brześciu n/Bugiem, — dr Tadeu-

szowi Klekowskemu w Wysokiem Litewskim powiatu brzeskiego, — dr Kazimierzowi Kozłowskiemu w Iwacewiczach powiatu kosowskiego, — Teresie Ksawerze Offenbergl w Woronim powiatu stolińskiego, — Helenie Trelowej w Radczycku powiatu stolińskiego;

za zasługi na polu pracy społecznej i zawodowej:

Józefowi Bolińskiemu w Sielcu powiatu prużańskiego, — Janowi Borysowskiemu w Połonnym-Hrudzie powiatu prużańskiego, — Hipolitowi Królowski w Suszkach powiatu brzeskiego, — inż. Aleksandrowi Olszańskiemu w Zababiu powiatu prużańskiego, — Józefowi Pisanku w Pruzanie, — Julianowi Puczyńcowi w Berezie Kartuskiej, — Aleksandrowi Siedleckiemu w Janowszczyźnie powiatu prużańskiego;

za zasługi na polu pracy zawodowej:

Ignacemu Pietkiewiczowi w Brześciu n/Bugiem, — Janowi Pietraszkowi w Brześciu n/Bugiem, — Marianowi Truskolaskiemu w Białosowszczyźnie powiatu prużańskiego;

BRAZOWY KRZYŻ ZASŁUGI

po raz pierwszy

za zasługi na polu pracy społecznej:

Sawwie Chalwicie w Duryczach powiatu brzeskiego, — Janowi Dudzie w Szczedrohoszczu powiatu koszyrskiego, — Wojciechowi Dudkowi w Popinie powiatu drohickiego, — Piotrowi Dudiłkowi w Rudawcu powiatu brzeskiego, — Adamowi Dytmanowi w Jaśkowiczach powiatu łuninieckiego, — Michałowi Jewdolukowi w Makarowie powiatu brzeskiego, — Romualdowi Juchnowiczowi w Zamostach powiatu brzeskiego, — Pawłowi Kalfaurowi w Ruchczy II-ej powiatu stolińskiego, — Antoniemu Kamińskiemu w Lachowcach powiatu brzeskiego, — Michałowi Kiwaczukowi w Mielnikach powiatu brzeskiego, — Marianowi Korzeniowskiemu w Wołczyńce powiatu brzeskiego, — Józefowi Królikowi w Łyszczycach powiatu brzeskiego, — Bronisławowi Majczukowi w Szczerbowie powiatu brzeskiego, — Jakubowi Makarewiczowi w Stradeczu powiatu brzeskiego, — Annie Mücke w Szemiotówce powiatu kobryńskiego, — Piotrowi Mironiukowi w Morocznie Wielkiem powiatu pińskiego, — Ignacemu Nawrotowi w Stawach powiatu brzeskiego, — Józefowi Panasiukowi w Leplówce powiatu brzeskiego, — Aleksandrze Pawłowiczowej w Kamieniu Koszyrskim, — Stanisławowi Pędrakowi w Czerwiszczach powiatu koszyrskiego, — Michałowi Nozdryn-Plotnickiemu w Ruchczy II-ej powiatu stolińskiego, — Walerianowi Nozdryn-Plotnickiemu w Bereźnem powiatu stolińskiego, — Franciszkowi Poźniakowi w Kościuszkowiczach powiatu pińskiego, — Mojżeszowi Prychodźko w Ruchliczach powiatu stolińskiego, — Kazimierzowi Radziowi w Czyżewiczach powiatu brzeskiego, — Dominice Repeckiej w Morocznie-Małym powiatu pińskiego, — Janowi Saponowi w Bereźnem powiatu stolińskiego, — Symeonowi Sawczukowi w Podrzeczu powiatu koszyrskiego, — Ignacemu Sołomienikowi w Podstaryniu powiatu kosowskiego, — Dymitrowi Straczukowi w Komarówce powiatu brzeskiego, — Władysławowi Świczce w Hremiaczach powiatu brzeskiego, — Julianowi Świerbie w Duryczach powiatu brzeskiego, — Naumowi Truszko w Bałandyczach powiatu drohickiego, — Józefowi Wigutowowi w Kamieńcu Litewskim powiatu brzeskiego, — Sergiuszowi Złukcie w Zamszynie powiatu brzeskiego, — Cichonowi Żukowi w Bule powiatu kosowskiego, — Stanisławowi Żywieckiemu w Michnowiczach powiatu kosowskiego;

za zasługi na polu pracy społecznej i zawodowej:

Makaremu Baranowi w Policznie powiatu brzeskiego, — Jakubowi Borkowskiemu w Sitnicy po-

wiatu łuninieckiego, — Pawłowi Czepurykowi w Popinie powiatu drohickiego, — Konstantemu Czernusze w Rudnikach powiatu prużańskiego, — Stanisławowi Drewnowskiemu w Popielewie powiatu prużańskiego, — Pawłowi Głusko w Szereszowie powiatu prużańskiego, — Konstantemu Gromczewskiemu w Pruzanie, — Michałowi Gutowskiemu w Zahorzu powiatu prużańskiego, — Zofii Januszkiewiczowej w Polanowie powiatu prużańskiego, — Piotrowi Jastrzębskiemu w Horodecznie powiatu prużańskiego, — Mikołajowi Klucze w Zosinie powiatu prużańskiego, — Józefowi Kryckiemu w Berezie Kartuskiej, — Antoniemu Łoziukowi w Sitnicy powiatu łuninieckiego, — Michałowi Nowikowi w Zababiu powiatu prużańskiego, — Michałowi Sawickiemu w Annopolu powiatu prużańskiego, — Gerasimowi Slinko w Kuplinie powiatu prużańskiego, — Franciszkowi Styce w Sielcu powiatu prużańskiego, — Pantelejmonowi Wakulczykowi w Rewiatyczach powiatu prużańskiego;

za zasługi na polu pracy zawodowej:

Stefanowi Karpowiczowi w Maleczu powiatu prużańskiego, — Bazylemu Klimowiczowi w Tychnach powiatu prużańskiego, — Józefowi Kucie w Bobrowie powiatu brzeskiego, — Aleksandrowi Martysiukowi w Romatowie Nowem powiatu brzeskiego, — Teodorowi Woszczeńczukowi w Zamoszu powiatu brzeskiego.

Warszawa, dnia 11 sierpnia 1937 r.

Prezes Rady Ministrów:

(—) Sławoj Składkowski.

—oOo—

314.

OBWIESZCZENIE MINISTRA SPRAW WOJSKOWYCH

z dnia 10 sierpnia 1937 r.

w sprawie wysokości premii w okresie budżetowym 1937/38 r. dla posiadaczy pojazdów mechanicznych zarejestrowanych po dniu 3 grudnia 1935 r., oraz w sprawie szczegółowych warunków technicznych uzasadniających premiowanie.

Podaje się do wiadomości, że na podstawie § 2, 3 i 5 rozporządzenia Ministrów Spraw Wojskowych i Komunikacji z dnia 17 lipca 1937 r. (Dz. U. R. P. Nr 57, poz. 454) — w sprawie wykonania art. 1 dekretu Prezydenta Rzeczypospolitej z dnia 3 grudnia 1935 r. (Dz. U. R. P. Nr 88, poz. 546) o premiowaniu pojazdów mechanicznych:

Ministerstwo Spraw Wojskowych wypłaci w okresie budżetowym 1937/38 r. za samochody zarejestrowane w czasie od dnia 4 grudnia 1935 r. do dnia 31 marca 1937 r.:

premie po 700 złotych.

Samochody te powinny być całkowicie wyprodukowane w Polsce, eksploatowane przynajmniej przez jeden rok, utrzymane w dobrym stanie technicznym, zaopatrzone w komplet narzędzi według załącznika Nr 1, a ponadto powinny posiadać tylny hak pociągowy i nadwozie wykonane według załączonych rysunków i opisu technicznego według zał. Nr 2.

Minister Spraw Wojskowych:

(—) Kasprzycki.

Załącznik Nr 1 do obwieszczenia Ministra Spraw Wojskowych z dnia 10 sierpnia 1937 r. (poz. 314).

WYPOSAŻENIE SAMOCHODU.

Amortyzatory hydrauliczne	2 szt.
Buda nadwozia brezentowa	1 szt. (tylko sam. cięż.)
Hak holowniczy tylny	1 szt. (tylko sam. cięż.)
Kierunkowskaz dwustronny ramienny	1 szt.
Latarnia elektryczna przednia	2 szt.
Latarka elektryczna tylna	1 szt.
Lampka elektr. oświetlająca deskę rozdzielczą	1 szt.
Licznik km. z szybkościomierzem	1 szt.
Sygnal elektryczny	1 szt.
Sygnal gruszkowy	1 szt.
Zderzak przedni	1 szt.
Dźwig	1 szt.
Korba rozruchowa	1 szt.
Klucz korbowy do nakrętek kół	1 szt.
Klucz płaski 2-stronny (kmpł. 5 kluczy)	1 komplet
Klucz rozsuwalny pojedynczy	1 szt.
Klucz do świec	1 szt.
Klucz do rozrusznika i prądnic	1 szt.
Klucz do pompki do wody	1 szt.
Klucz do regulacji zaworów	1 szt.
Klucz do kołpaków kół i do nakrętki dolnej rury chłodnicy	1 szt.
Klucz do nakrętek zwrotnic	1 szt.
Klucz do nakrętek półosi	1 szt.
Klucz do korków karterów	2 szt.
Klucz do nakrętek elementów chłodnicy	1 szt.
Lejek płaski z sitkiem średni	1 szt.
Lampka elektr. przenośna z przewodem i wtyczką	1 szt.
Łyżka do opon samochodowych	1 szt.
Łyżka do sprężynującego pierścienia koła	1 szt.
Młotek ślusarski 500 gr. z trzonkiem	1 szt.
Pompka do dętek z węzłem i końcówką	1 szt.
Pędzel trzonkowy zwykły 25 mm do mycia	1 szt.
Pilnik półokrągły równiak 250 mm z trzonkiem	1 szt.
Przecinak ślusarski 20 × 200 mm	1 szt.
Przyrząd do podnoszenia zaworów	1 szt.
Szczotka druciana do świec	1 szt.
Szczypce uniwersalne płaskie 200 mm	1 szt.
Teczka na narzędzia	1 szt.
Tłocznicza do smarów z końcówką śrubową	1 szt.
Wiadro brezentowe z dziobkiem	1 szt.
Wybijak stalowy 7 × 10 × 200	1 szt.
Wkrętak stały 130 mm	1 szt.
Wkrętak stały 200 mm	1 szt.
Koło zapasowe	2 szt.
Opona zapasowa	2 szt.
Dętka zapasowa	2 szt.
Świeca z uszczelką w opakow. drewnianym	2 szt.

Załącznik Nr 2 do obwieszczenia Ministra Spraw Wojskowych z dnia 10 sierpnia 1937 r. (poz. 314).

NADWOZIA I HAK POCIĄGOWY.

1. **Samochody ciężarowe.** Budka kierowcy kryta, z drzwiami z obu stron, obok kierowcy miejsce dla 1-go pasażera. Odwietrznik przed kierowcą otwierany, na szybie wycieraczka elektryczna. W tylnej ścianie budki okienko oszklone.

Skrzynia na ładunek z klapą otwieraną z tyłu i opuszczonymi bokami wysokości 600 mm. Nad skrzynią buda brezentowa na pałkach, które można zdjąć i ustawić na przodzie skrzyni. Wysokość budy brezentowej minimum 1450 mm od podłogi. W przedniej ścianie budy okienko z szybką celuloidową na wysokości odpowiadającej okienku w budce kierowcy, ażeby kierowca mógł obejrzeć wewnątrz skrzyni.

Na przodzie 2 haki lub uszy holownicze oraz zderzak, na tyle hak holowniczy według załączonego szkicu.

Miejsce na umocowanie 2-ch kół zapasowych z oponami.

Samochód ciężarowy

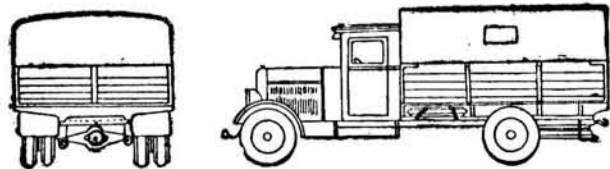

2. **Samochody sanitarne.** Nadwozie konstrukcji sztywnej. Oddzielony przedział dla kierowcy, miejsce koło kierowcy dla jednego pasażera. Odwietrznik przed kierowcą otwierany, na szybie wycieraczka elektryczna. Do przedziału kierowcy drzwi z obu stron. Przedział dla rannych z miejscem dla 4-ch noszy albo 8-miu osób siedzących. Na tyle drzwi na całej szerokości wozu dwuskrzydłowe. Okna niekonieczne, wymagana wentylacja wnętrza.

Na przodzie 2 haki lub uszy holownicze oraz zderzak.

Miejsce na umocowanie 2-ch kół zapasowych z oponami.

Wymiary przedziału sanitarnego: dł. 2335 mm, wys. 1520 mm, szer. 1680 mm.

Samochód sanitarny

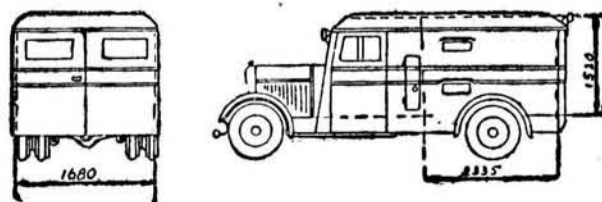

3. **Autobusy.** Nadwozia w/g przepisów obowiązujących (pułdło). W ścianie tylnej drzwi szer. minimum 600 mm albo okno o szer. 800 mm i wysokości 600 mm. Odwietrznik przed kierowcą otwierany, na szybie wycieraczka elektryczna. Na

przodzie 2 haki lub uszy holownicze oraz zderzak. Miejsce na umocowanie 2-ch kół zapasowych z oponami.

Szkic haka holowniczego.

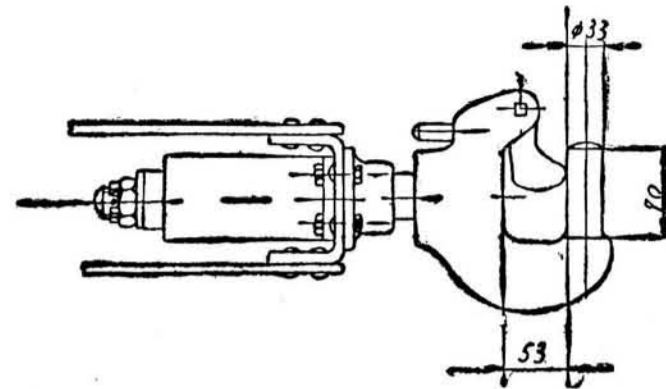

DZIAŁ NIEURZĘDOWY.

—oOo—

Z Kancelarii P. Prezydenta Rzeczypospolitej.

Wczoraj o godz. 10.40 przybył do Wisły P. Prezydent Rzeczypospolitej prof. Ignacy Mościcki z małżonką w otoczeniu członków Domu Wojskowego. P. Prezydentowi towarzyszy kapelan przyboczny ks. Humpola. Na dworcu powitał P. Prezydenta wojewoda śląski dr Grażyński, przedstawiciele władz cywilnych i wojskowych, starosta Plackowski, płk. Witożeniec w zastępstwie gen. Łuczyńskiego, komisarz gminy Wisły Miedniak z ramienia komitetu „Tygodnia Gór” i inni.

Wzdłuż drogi z dworca ustawiły się grupy regionalne śląskie, lemkowski i inne, witając gościnnie okrzykami przejeżdżającego Dostojnego Gościa. Na dworcu przygrywały orkiestry góralskie. P. Prezydent, który przybył do Wisły w charakterze prywatnym, bezpośrednio z dworca udał się do Zameczku.

Pan Prezydent obecny będzie na uroczystościach „Tygodnia Gór”.

—oOo—

Z Ministerstwa Spraw Zagranicznych

Pan Prezydent Rzeczypospolitej udzielił exequatur p. Raimundo Aguierra Agudelo, jako konsulowi Kolumbii na obszar Rzeczypospolitej Polskiej z siedzibą w Warszawie.

—oOo—

Z Ministerstwa W. R. i O. P.

Wczoraj przybył do Słonima z Prużany P. Minister W. R. i O. P. prof. dr W. Świętosławski, który w towarzystwie starosty udał się na inspekcję szkół. W godzinach południowych P. Minister wyjechał do Baranowicz, skąd o godz. 16-ej powrócił do Słonima.

—oOo—

Z Ministerstwa Przemysłu i Handlu

W wyniku rozmów przeprowadzonych w Ministerstwie Przemysłu i Handlu między sir Muhammad Zafrullah Khanem, ministrem handlu i komunikacji Indji Brytyjskich, a P. Wiceministrem A. Rose, uzgodniono podjęcie programowych wysiłków w kierunku wzmocnienia obrotów handlowych polsko-indyjskich. W tym celu przeprowadzone będą specjalne badania przez powołane organizacje eksportowe polskie i wyniki tych badań przesłane będą stałemu komisarzowi Indji Brytyjskich, rezydującemu w Hamburgu. Spodziewany jest poza tym, w ciągu miesięcy zimowych, przyjazd komisarza Indji do Polski, celem bezpośredniego omówienia i opracowania konkretnych wyników.