

handlu detalicznego lub hurtowego oraz zakłady przemysłu gastronomicznego, garmazeryjnego i przetwórstwa spożywczego (Monitor Polski z 1957 r. Nr 55, poz. 346, z 1959 r. Nr 32, poz. 147 i z 1960 r. Nr 16, poz. 79) pkt 2 otrzymuje brzmienie:

„2) sery twarogowe (twarogi) formowane i luzem oraz oszczyпки”.

§ 2. Zarządzenie wchodzi w życie z dniem ogłoszenia.

Minister Handlu Wewnętrznego: M. Lesz

Przewodniczący Państwowej Komisji Cen: J. Strumiński

## 189

### ZARZĄDZENIE MINISTRA KOMUNIKACJI

z dnia 13 maja 1964 r.

#### w sprawie wzorów tablic rejestracyjnych i tablic ze znakami próbnymi pojazdów samochodowych i trolejbusów oraz systemu oznaczania tych pojazdów.

Na podstawie art. 17 ust. 3 i 4 ustawy z dnia 27 listopada 1961 r. o bezpieczeństwie i porządku ruchu na drogach publicznych (Dz. U. Nr 53, poz. 295) oraz § 146 ust. 4 rozporządzenia Ministrów Komunikacji i Spraw Wewnętrznych z dnia 1 października 1962 r. w sprawie ruchu na drogach publicznych (Dz. U. Nr 61, poz. 295) zarządza się, co następuje:

§ 1. 1. Znak rejestracyjny pojazdu samochodowego i trolejbusu składa się:

- 1) z dwóch dużych liter,
- 2) z czterocyfrowej liczby.

2. Znak próbny pojazdu samochodowego i trolejbusu składa się:

- 1) z jednej dużej litery,
- 2) z grupy liter „PR”,
- 3) z trzycyfrowej liczby.

§ 2. Pierwsza litera w znaku rejestracyjnym i w znaku próbnym oznacza województwo lub miasto wyłączone z województwa (m. st. Warszawę, m. Łódź, m. Kraków, m. Poznań, m. Wrocław):

A —	województwo białostockie,
B —	„ bydgoskie,
G —	„ gdańskie,
S —	„ katowickie,
C —	„ kieleckie,
E —	„ koszalińskie,
K —	„ krakowskie i m. Kraków,
L —	„ lubelskie,
F —	„ łódzkie,
O —	„ olsztyńskie,
H —	„ opolskie,
P —	„ poznańskie i m. Poznań,
R —	„ rzeszowskie,
M —	„ szczecińskie,
T —	„ warszawskie,
X —	„ wrocławskie i m. Wrocław,
Z —	„ zielonogórskie,
W —	m. st. Warszawę,
I —	m. Łódź.

§ 3. 1. Drugie litery znaków rejestracyjnych, oznaczające serie tych znaków, wyznaczają w ilości uzasadnionej liczbą pojazdów organy do spraw komunikacji prezydów właściwych wojewódzkich rad narodowych dla poszczególnych powiatów (miast stanowiących powiaty miejskie), a organy do spraw komunikacji Prezydów Rad Narodowych w m. st. Warszawie i m. Łodzi — dla dzielnic tych miast.

2. Wyznacza się jako drugie litery znaków rejestracyjnych:

- 1) dla m. Krakowa — litery P, R, S, W,
- 2) dla m. Poznania — litery I, M, O, P,
- 3) dla m. Wrocławia — litery S, T, W, X.

3. Jako drugie litery znaków rejestracyjnych (ust. 1) nie mogą być wyznaczone litery D, J, Ł, N, U, Y, Z oraz litera Z. Poza tym dla powiatów (miast stanowiących powiaty miejskie) województw krakowskiego, poznańskiego i wrocławskiego nie mogą być wyznaczone litery zastrzeżone w ust. 2 dla miast stanowiących siedziby tych województw.

4. Literę Z, jako drugą w znaku rejestracyjnym, wyznacza się dla oznaczania pojazdów samochodowych należących do cudzoziemców.

§ 4. 1. W znakach rejestracyjnych i próbnych używa się kolejno następujących liczb:

- 1) w znakach rejestracyjnych — od 0001 do 9999,
- 2) w znakach próbnych — od 001 do 999.

2. Liczby używane w znakach rejestracyjnych i znakach próbnych wyznaczają w ilości uzasadnionej liczbą pojazdów organy do spraw komunikacji prezydów właściwych wojewódzkich rad narodowych dla poszczególnych powiatów (miast stanowiących powiaty miejskie), a organy do spraw komunikacji Prezydów Rad Narodowych w m. st. Warszawie i m. Łodzi — dla dzielnic tych miast.

§ 5. 1. W ramach każdej serii (§ 3 ust. 1) tworzy się znaki rejestracyjne w dwóch układach. W znakach rejestracyjnych pierwszego układu litery umieszcza się przed liczbą. W znakach rejestracyjnych drugiego układu stosuje się te same litery, co w znakach pierwszego układu, lecz umieszcza się je za liczbą.

2. Przepisy ust. 1 stosuje się odpowiednio do znaków próbnych.

§ 6. 1. Tablice ze znakami rejestracyjnymi i tablice ze znakami próbnymi używane do oznaczania:

- 1) pojazdów samochodowych (z wyjątkiem motocykli) oraz trolejbusów — powinny mieć kształt prostokąta o wymiarach 375 × 120 mm,
- 2) motocykli (tablica tylna) — powinny mieć kształt prostokąta o wymiarach 170 × 150 mm.

2. Zamiast tylnej tablicy rejestracyjnej o wymiarach 375 × 120 mm (ust. 1 pkt 1) może być używana tablica o wymiarach 290 × 220 mm, jeżeli jest to wskazane ze względu na budowę pojazdu.

3. Na tablicach służących do oznaczania motocykli (ust. 1 pkt 2) oraz na tablicach wymienionych w ust. 2 literę w znaku rejestracyjnym (próbnym) umieszcza się nad

liczbą zamiast przed liczbą (układ pierwszy) i pod liczbą zamiast za liczbą (układ drugi).

4. Szczegółowe wymiary i kolor tablic rejestracyjnych i tablic ze znakami próbnymi oraz zamieszczonych na nich liter i liczb określone są w załączniku nr 1 do zarządzenia. Wymiary liter i cyfr znaku rejestracyjnego malowanego na przodzie motocykla powinny być takie same jak na tylnej tablicy.

§ 7. 1. Oprócz tablic rejestracyjnych każdy samochód samowyladowczy powinien być zaopatrzony w znak rejestracyjny tej samej treści, co znak na tablicach rejestracyjnych, namalowany na tyle nadwozia białą farbą.

2. Inne samochody ciężarowe (nie posiadające urządzeń samowyladowczych) mogą mieć również znak rejestracyjny namalowany na tyle nadwozia białą farbą (ust. 1).

3. Litery i liczba znaku rejestracyjnego (ust. 1 i 2) powinny być wykonane pismem drukowanym i posiadać wymiary określone w załączniku nr 2 do zarządzenia. Malowania znaków dokonuje właściciel samochodu samowyladowczego lub innego samochodu ciężarowego we własnym zakresie.

§ 8. 1. Numer ewidencyjny, wyznaczany przy rejestracji przyczepy lub naczepy, składa się:

- 1) z dużej litery oznaczającej województwo lub miasto wyłączone z województwa (§ 2),
- 2) z pięciocyfrowej liczby.

2. Liczby używane w numerach ewidencyjnych przyczep i naczep w granicach od 00001 do 99999 wyznaczają w ilości uzasadnionej liczbą przyczep i naczep organy do spraw komunikacji prezydów właściwych wojewódzkich rad narodowych dla poszczególnych powiatów (miast stanowiących powiaty miejskie), a organy do spraw komunikacji Prezydów Rad Narodowych w m. st. Warszawie i m. Łodzi — dla dzielnic tych miast.

3. Wyznacza się następujące liczby numerów ewidencyjnych przyczep i naczep:

- 1) dla miasta Krakowa, miasta Poznania i miasta Wrocławia — od 00001 do 15000 oddzielnie dla każdego z tych miast,
- 2) dla województw krakowskiego, poznańskiego i wrocławskiego — od 15001 do 99999 oddzielnie dla każdego z tych województw.

§ 9. 1. Numer ewidencyjny przyczepy lub naczepy powinien być namalowany białą farbą w polu prostokątnym o wymiarach 375 × 120 mm na prawym boku nadwozia w odległości około jednego metra od przedniej płaszczyzny obrysu przyczepy. Na przyczepie dłuźcowej numer ewidencyjny powinien być namalowany na oddzielnej tablicy umieszczonej na prawym boku nadwozia w miejscu przewidzianym dla numeru ewidencyjnego.

2. Malowania numeru ewidencyjnego dokonuje właściciel przyczepy lub naczepy we własnym zakresie. Właściciel przyczepy dłuźcowej wykonuje również we własnym zakresie tablicę z numerem ewidencyjnym.

§ 10. Przepisów zarządzenia nie stosuje się do pojazdów Sił Zbrojnych. Wzory tablic rejestracyjnych tych pojazdów określają odrębne przepisy.

§ 11. 1. Traci moc zarządzenie Ministra Transportu Drogowego i Lotniczego z dnia 19 czerwca 1956 r. w sprawie wymiarów i wyglądu tablic rejestracyjnych oraz tablic ze znakami próbnymi dla pojazdów mechanicznych (Monitor Polski z 1956 r. Nr 70, poz. 858 i z 1958 r. Nr 56, poz. 325).

2. Dotychczasowe tablice rejestracyjne i tablice ze znakami próbnymi wydane według wzorów ustalonych zarządzeniem wymienionym w ust. 1 zachowują swą ważność.

§ 12. Zarządzenie wchodzi w życie z dniem 1 lipca 1964 r.

Minister Komunikacji: P. Lewiński

Załączniki do zarządzenia Ministra Komunikacji z dnia 13 maja 1964 r. (poz. 189).

**Załącznik nr 1.**

TABLICA REJESTRACYJNA SAMOCHODOWA PRZEDNIA I TYLNA

Tło czarne, litery i cyfry białe.

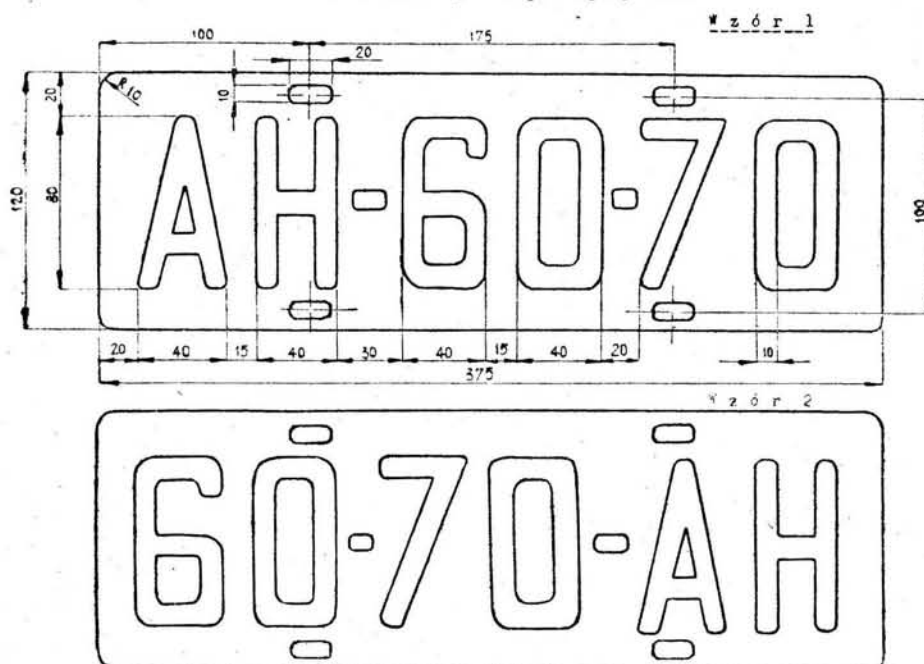

Uwaga: Tablice rejestracyjne pojazdów samochodowych przedstawicielstw dyplomatycznych i urzędów konsularnych państw obcych — tło czarne, litery i cyfry jasnożółte.

TABLICA REJESTRACYJNA SAMOCHODOWA TYLNA

Tło czarne, litery i cyfry białe.

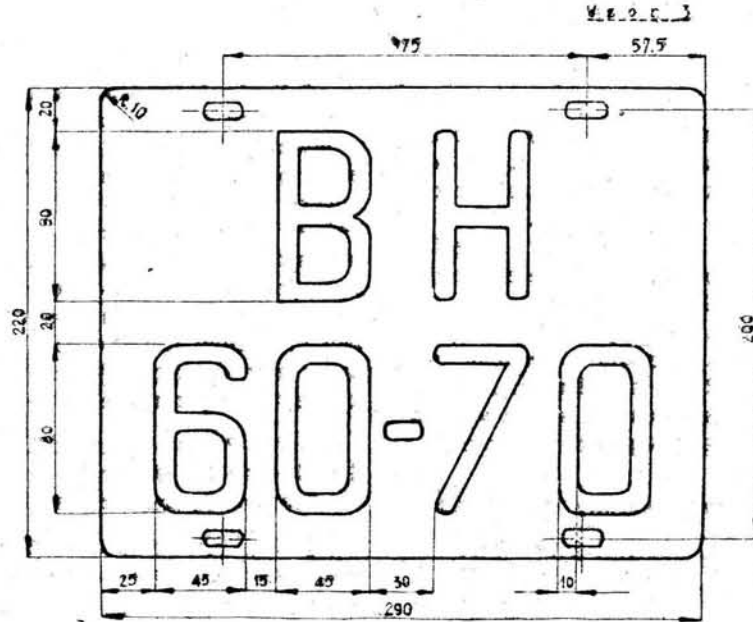

U w a g a: Tablice rejestracyjne pojazdów samochodowych przedstawicielstw dyplomatycznych i urzędów konsularnych państw obcych — tło czarne, litery i cyfry jasnożółte.

TABLICA REJESTRACYJNA SAMOCHODOWA TYLNA

Tło czarne, litery i cyfry białe.

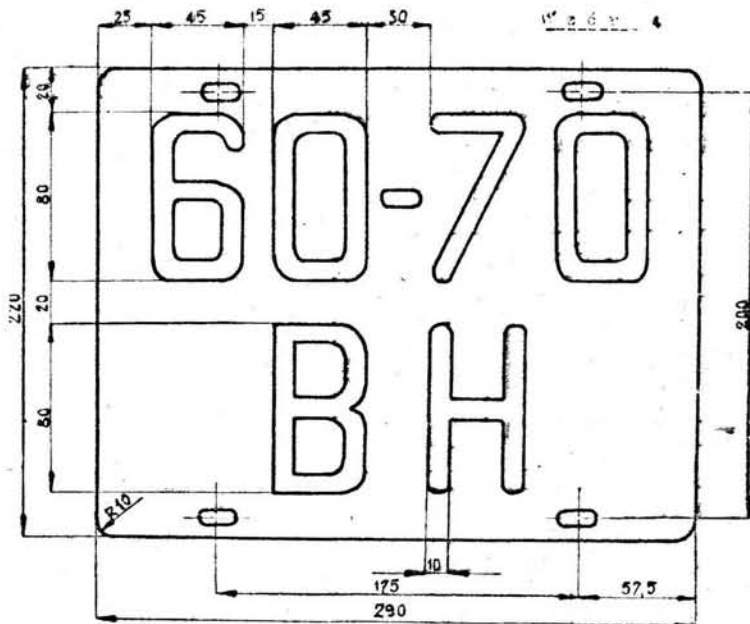

U w a g a: Tablice rejestracyjne pojazdów samochodowych przedstawicielstw dyplomatycznych i urzędów konsularnych państw obcych — tło czarne, litery i cyfry jasnożółte.

TABLICA REJESTRACYJNA MOTOCYKLOWA TYLNA

Tło czarne, litery i cyfry białe.

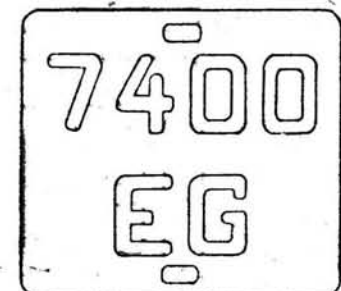
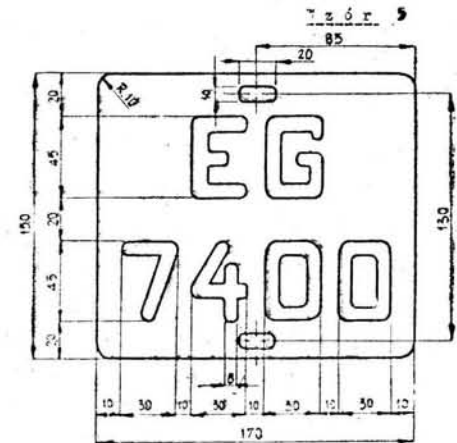

U w a g a: Wymiary liter i cyfr znaku rejestracyjnego malowanego na przodzie motocykla są takie same jak na tylnej tablicy rejestracyjnej motocyklowej.

TABLICA ZE ZNAKIEM PRÓBNYM SAMOCHODOWA PRZEDNIA I TYLNA  
Tło białe, litery i cyfry czerwone.

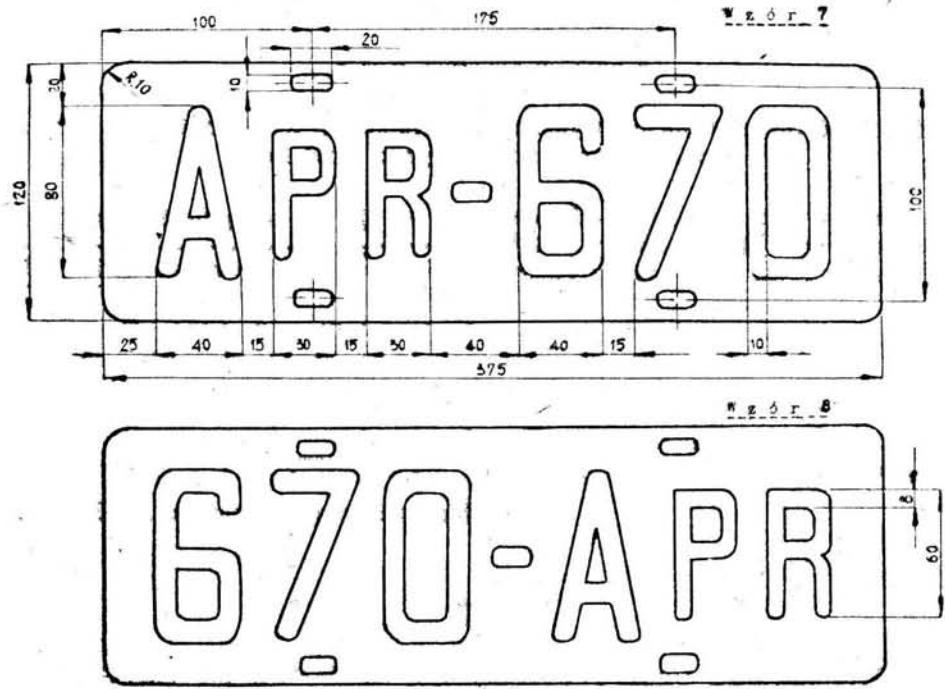

TABLICA ZE ZNAKIEM PRÓBNYM MOTOCYKLOWA TYLNA  
Tło białe, litery i cyfry czerwone.

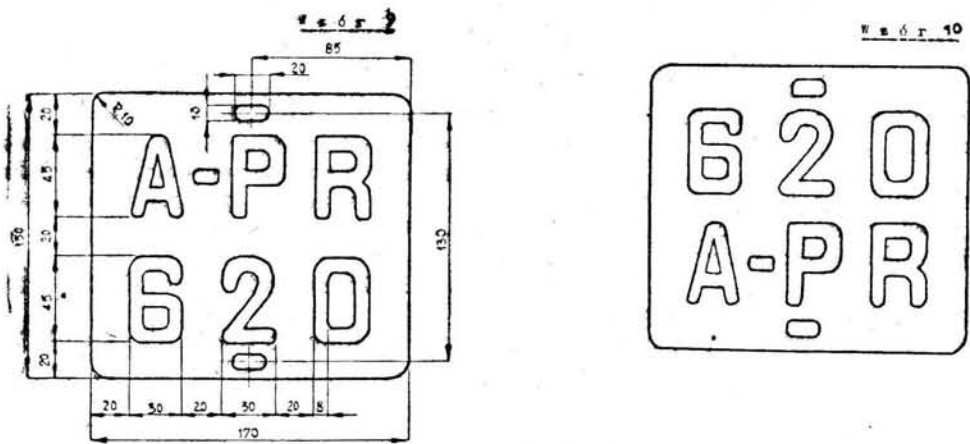

Uwaga: Wymiary liter i cyfr znaku próbnego malowanego na przodzie motocykla są takie same jak na tylnej tablicy ze znakiem próbnym.

**Załącznik nr 2.**

LITERY I CYFRY ZNAKÓW REJESTRACYJNYCH MALOWANYCH NA SAMOCHODACH SAMOWYŁADOWCZYCH  
Litery i cyfry białe.

